



Kodak

Scanners i24x0/i26x0/i28x0

Manuel de l'utilisateur

Licences tierces

This software is based in part on the work of the Independent JPEG Group

Copyright (C)2009-2013 D. R. Commander. All Rights Reserved.

Redistribution and use in source and binary forms, with or without modification, are permitted provided that the following conditions are met:

- Redistributions of source code must retain the above copyright notice, this list of conditions and the following disclaimer.
- Redistributions in binary form must reproduce the above copyright notice, this list of conditions and the following disclaimer in the documentation and/or other materials provided with the distribution.
- Neither the name of the libjpeg-turbo Project nor the names of its contributors may be used to endorse or promote products derived from this software without specific prior written permission.

THIS SOFTWARE IS PROVIDED BY THE COPYRIGHT HOLDERS AND CONTRIBUTORS "AS IS", AND ANY EXPRESS OR IMPLIED WARRANTIES, INCLUDING, BUT NOT LIMITED TO, THE IMPLIED WARRANTIES OF MERCHANTABILITY AND FITNESS FOR A PARTICULAR PURPOSE ARE DISCLAIMED. IN NO EVENT SHALL THE COPYRIGHT HOLDERS OR CONTRIBUTORS BE LIABLE FOR ANY DIRECT, INDIRECT, INCIDENTAL, SPECIAL, EXEMPLARY, OR CONSEQUENTIAL DAMAGES (INCLUDING, BUT NOT LIMITED TO, PROCUREMENT OF SUBSTITUTE GOODS OR SERVICES; LOSS OF USE, DATA, OR PROFITS; OR BUSINESS INTERRUPTION) HOWEVER CAUSED AND ON ANY THEORY OF LIABILITY, WHETHER IN CONTRACT, STRICT LIABILITY, OR TORT (INCLUDING NEGLIGENCE OR OTHERWISE) ARISING IN ANY WAY OUT OF THE USE OF THIS SOFTWARE, EVEN IF ADVISED OF THE POSSIBILITY OF SUCH DAMAGE.

Sécurité

Précautions d'utilisation

- Placez le scanner sur une surface stable et plane capable de supporter une charge de 5,5 kg.
- N'installez pas le scanner dans un emplacement exposé à la poussière, l'humidité ou la vapeur d'eau. Cela pourrait provoquer un choc électrique ou un incendie. N'utilisez le scanner et son alimentation que dans un endroit sec et abrité.
- Vérifiez que la prise secteur se trouve à une distance inférieure à 1,52 m du scanner et qu'elle est facilement accessible.
- Utilisez uniquement le câble d'alimentation fourni avec le scanner. L'utilisation de tout autre câble d'alimentation peut provoquer des chocs électriques et/ou endommager le produit.
- Assurez-vous que le câble d'alimentation est correctement branché à la prise murale. Dans le cas contraire, des chocs électriques ou des incendies peuvent survenir.
- Veillez à ne pas endommager, couper ou modifier le câble d'alimentation et à empêcher toute formation de nœuds. Cela pourrait provoquer un choc électrique ou un incendie.
- Le scanner nécessite une prise électrique dédiée. N'utilisez pas de rallonge ou de bloc multiprise avec ce scanner.
- Utilisez uniquement l'adaptateur CA fourni avec le scanner. N'utilisez pas l'adaptateur CA du scanner avec un autre produit.
- Laissez assez d'espace autour de la prise d'alimentation afin qu'elle puisse facilement être débranchée en cas d'urgence.
- N'utilisez pas le scanner s'il devient anormalement chaud, émet une odeur étrange, de la fumée ou des bruits inconnus. Arrêtez immédiatement le scanner et débranchez le câble d'alimentation de la prise d'alimentation. Contactez l'assistance technique Kodak Alaris Inc..
- Ne démontez ou ne modifiez en aucun cas le scanner ou l'adaptateur CA.
- Ne déplacez pas le scanner alors que les câbles d'alimentation et d'interface sont encore branchés. Cela pourrait endommager les câbles. Débranchez le câble d'alimentation de la prise murale avant de déplacer le scanner.
- Respectez les procédures de nettoyage recommandées par Kodak. N'utilisez pas de produits de nettoyage à air comprimé, liquides ou en aérosols. En effet, ces produits, qui déplacent la poussière et les débris à l'intérieur du scanner, risquent de provoquer des dysfonctionnements.
- Des fiches de données de sécurité (FDS) sur les produits chimiques sont disponibles sur le site Web de Kodak à l'adresse suivante : www.kodakalaris.com/go/msds. Pour consulter les FDS sur le site Web, vous devez indiquer le numéro de catalogue du consommable concerné. Les fournitures et leur numéro de catalogue sont indiqués dans la section « Fournitures et consommables », plus loin dans ce manuel.

Environnement

- Les scanners *Kodak i24x0/i26x0/i28x0* sont conçus pour respecter les normes internationales sur l'environnement.
- Des instructions expliquent la manière de vous débarrasser des consommables qui sont remplacés au cours des opérations d'entretien ou de dépannage. Appliquez la réglementation ou contactez le représentant Kodak le plus proche pour plus d'informations.
- La mise au rebut de cet équipement peut être réglementée pour la protection de l'environnement. Pour obtenir des informations sur la mise au rebut ou le recyclage, contactez les autorités locales ou, si vous êtes aux Etats-Unis, visitez le site : www.kodakalaris.com/go/scannerrecycling.
- L'emballage du produit est recyclable.
- Les composants sont conçus pour être réutilisés ou recyclés.
- Les scanners *Kodak i24x0/i26x0/i28x0* sont conformes à la norme Energy Star et sont configurés en usine avec un délai de mise en veille de 15 minutes.

Union européenne

Ce symbole indique que, lorsque le dernier utilisateur souhaite mettre ce produit au rebut, il doit l'envoyer à un centre de récupération et de recyclage approprié. Contactez un revendeur Kodak ou rendez-vous sur le site www.kodakalaris.com/go/recycle pour plus d'informations sur les programmes de collecte et de récupération disponibles pour ce produit.

Consultez le site www.kodakalaris.com/go/REACH pour plus d'informations sur la présence de substances incluses dans la liste établie conformément à l'article 59(1) du règlement 1907/2006/CE (REACH).

Emissions sonores

Maschinenlärminformationsverordnung – 3, GSGV
Der arbeitsplatzbezogene Emissionswert beträgt <70 dB(A).

[Disposition relative à l'information sur les émissions sonores des appareils — 3, GSGV
Les émissions sonores sont < 70 dB(A) à l'emplacement de l'opérateur.]

Déclarations de compatibilité électromagnétique

Etats-Unis : cet appareil a été testé et déclaré conforme aux limitations relatives aux appareils numériques de classe B, conformément à la section 15 des réglementations de la FCC. Ces limites ont été conçues pour fournir une protection raisonnable contre les interférences dangereuses en environnement résidentiel. Cet équipement génère et utilise des fréquences radio qui, en cas d'installation ou d'utilisation incorrecte, peuvent être à l'origine d'interférences dans les communications radio. Il n'est cependant pas garanti que des interférences ne puissent pas se produire dans des cas particuliers. Si l'appareil provoque des interférences gênant la réception des émissions de radio ou de télévision, ce qui peut être vérifié en l'allumant et en l'éteignant, l'utilisateur peut tenter de régler le problème en appliquant une ou plusieurs des mesures suivantes :

- Réorientez ou déplacez l'antenne réceptrice.
- Eloignez l'appareil du récepteur.
- Branchez l'appareil à une prise située sur un autre réseau que celui auquel est raccordé le récepteur.
- Pour plus d'informations, consultez le revendeur ou un technicien radio/télévision qualifié.

Les modifications effectuées sans l'autorisation expresse de la partie responsable de la conformité de l'appareil peuvent annuler le droit de l'utilisateur à le faire fonctionner. Si des câbles blindés ont été fournis avec le produit ou avec d'autres composants ou accessoires accompagnant le produit, ils doivent être utilisés pour garantir le respect des réglementations de la FCC.

Corée : cet appareil a été agréé sur le plan de la compatibilité électromagnétique pour une utilisation domestique et peut donc être utilisé partout, même dans les zones résidentielles.

Japon : ce produit de classe B respecte la norme du VCCI (Voluntary Control Council for Interference by Information Technology Equipment). Utilisé à proximité d'un poste de radio ou de télévision en milieu résidentiel, il peut provoquer des interférences radio. Respectez les instructions d'installation et d'utilisation.

PRESENTATION 1-1

INSTALLATION 2-1

NUMERISATION 3-1

MAINTENANCE 4-1

DEPANNAGE 5-1

ANNEXES A et B

1 Présentation

Sommaire

Documentation de référence.....	1-2
Accessoires.....	1-2
Contenu du carton	1-2
Composants du scanner	1-3



Scanner Kodak i24x0



Scanner Kodak i26x0/i28x0

Les scanners *Kodak i24x0/i26x0/i28x0* sont des scanners de documents compacts particulièrement adaptés aux groupes de travail et aux autres applications décentralisées. Tous les modèles de scanner sont dotés d'une fonction qui vous permet d'incliner le scanner suivant un angle pour la numérisation, puis de le remettre en position verticale pour le rangement. Chaque modèle est équipé de la fonction « Smart Touch », qui permet d'envoyer des documents par courrier électronique, de les imprimer ou de les envoyer à d'autres applications en un seul geste. Les scanners *i24x0/i26x0/i28x0* sont également compatibles avec le module de numérisation à plat format A3 *Kodak* ou avec le module de numérisation à plat format Légal *Kodak*, disponibles en option. Les scanners *i24x0/i26x0/i28x0* incluent les modèles suivants :

- **Scanner Kodak i2400** : scanner recto verso qui numérise 30 pages par minute à 200 et 300 ppp en noir et blanc, couleur et niveaux de gris. Le scanner *i2400* vous permet de numériser simultanément 50 documents et la double source de lumière indirecte permet d'obtenir une excellente qualité d'image.
- **Scanner Kodak i2600** : scanner recto verso qui numérise 50 pages par minute à 200 et 300 ppp en noir et blanc et niveaux de gris et 40 pages par minute à 200 ppp en couleur. Le scanner *i2600* vous permet de numériser simultanément 75 documents et la double source de lumière indirecte permet d'obtenir une excellente qualité d'image.
- **Scanner Kodak i2800** : scanner recto verso qui numérise 70 pages par minute à 200 et 300 ppp en noir et blanc et niveaux de gris et 60 pages par minute à 200 ppp en couleur. Le scanner *i2800* vous permet de numériser simultanément 100 documents et la double source de lumière indirecte permet d'obtenir une excellente qualité d'image.

- **Scanner Kodak i2420** : scanner recto verso qui numérise 40 pages par minute à 200 et 300 ppp en noir et blanc, couleur et niveaux de gris. Le scanner i2420 vous permet de numériser simultanément 75 documents et la double source de lumière indirecte permet d'obtenir une excellente qualité d'image.
- **Scanner Kodak i2620** : scanner recto verso qui numérise 60 pages par minute à 200 et 300 ppp en noir et blanc et niveaux de gris et 40 pages par minute à 200 ppp en couleur. Le scanner i2620 vous permet de numériser simultanément 100 documents et la double source de lumière indirecte permet d'obtenir une excellente qualité d'image.
- **Scanner Kodak i2820** : scanner recto verso qui numérise 70 pages par minute à 200 et 300 ppp en noir et blanc et niveaux de gris et 40 pages par minute à 200 ppp en couleur. Le scanner i2820 vous permet de numériser simultanément 100 documents et la double source de lumière indirecte permet d'obtenir une excellente qualité d'image.

REMARQUE : ce guide de l'utilisateur fournit des informations et des procédures relatives aux scanners *Kodak i24x0/i26x0/i28x0*. Sauf indication contraire, les informations de ce document sont applicables à tous les modèles.

Documentation de référence

Outre le présent manuel d'utilisation, la documentation suivante est également disponible :

- **Manuel d'installation** : décrit étape par étape la procédure d'installation du scanner.
- **Manuels de configuration de la numérisation** : la source de données TWAIN et un pilote ISIS sont fournis avec les scanners *Kodak i24x0/i26x0/i28x0*. Les manuels de configuration de la numérisation expliquent comment utiliser les fonctionnalités de base de traitement des images et sont inclus, au format PDF, dans le CD d'installation.
- **Manuel de l'utilisateur Smart Touch** : fournit des informations et des procédures sur l'utilisation de la fonctionnalité Smart Touch. Ce manuel, au format PDF, est inclus dans le CD d'installation.
- **Manuel de référence** : fournit des instructions visuelles claires sur la manière de nettoyer votre scanner. Conservez ce manuel à proximité du scanner pour référence.

Accessoires

- **Accessoire de fond blanc Kodak** : lors de la numérisation de documents translucides ou très fins, cet accessoire permet de réduire la visibilité du fond noir afin de générer des images plus blanches. Numéro de catalogue 892 7717
- **Module de numérisation à plat format A3 Kodak** : le module de numérisation à plat format A3 *Kodak* permet de numériser des documents inhabituels d'un format maximal de 28 x 43 cm (A3). Numéro de catalogue 189 4351
- **Module de numérisation à plat format Légal Kodak** : le module de numérisation à plat format Legal *Kodak* permet de numériser les documents inhabituels d'un format maximal de Legal / 21,6 x 35,6 cm. Numéro de catalogue 119 9470

Contenu du carton

Avant de commencer, ouvrez l'emballage et vérifiez son contenu :

- Scanner *Kodak* i2400, i2600, i2800, i2420, i2620 ou i2820
- Câble USB 2.0
- Alimentation électrique
- Câbles d'alimentation
- Echantillon de kit de nettoyage
- CD-ROM d'installation
- CD d'application
- Manuel d'utilisation imprimé (anglais)
- Manuel de référence imprimé (anglais)
- Manuel d'installation
- Brochures diverses

Composants du scanner

Vue avant

Les scanners *Kodak i24x0/i26x0/i28x0* sont équipés d'un écran graphique et ressemblent à l'illustration ci-dessous. Le scanner *Kodak i2400/i2420* ressemble à l'illustration ci-dessous à l'exception d'une fenêtre de fonction de plus petite taille que l'écran graphique.

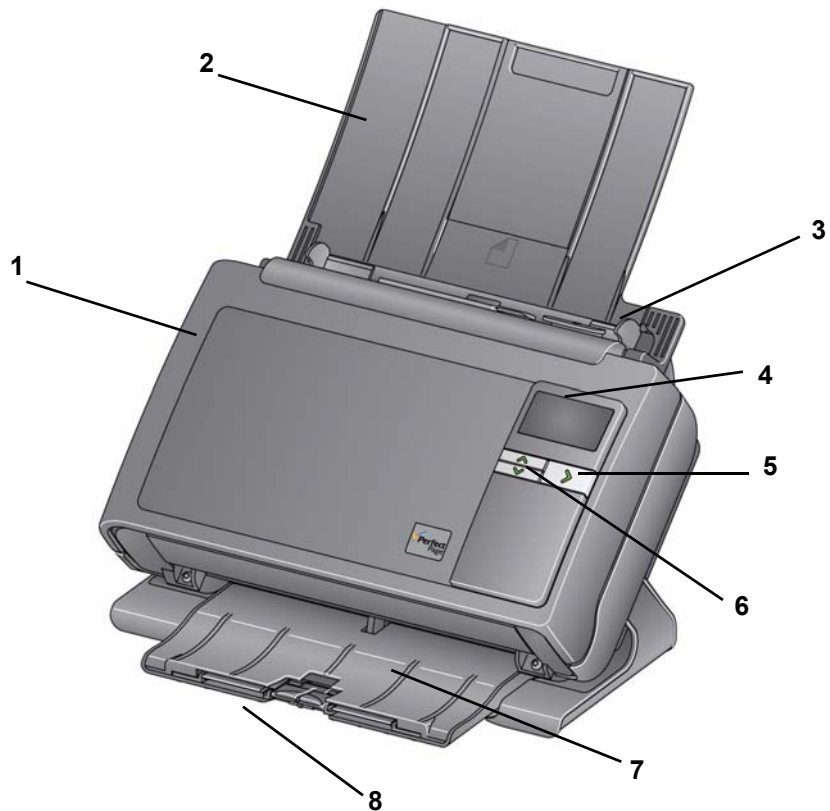

- 1 Capot du scanner** : permet d'accéder aux composants internes du scanner, comme la zone de numérisation et les modules d'alimentation et de séparation.
- 2 Plateau d'entrée** : en fonction de votre modèle de scanner, le plateau d'entrée peut comporter au maximum le nombre suivant de documents (80 g/m²) :

i2400 : 50	i2420 : 75
i2600 : 75	i2620 : 100
i2800 : 100	i2820 : 100

Le plateau d'entrée peut être rallongé pour recevoir des documents jusqu'à 27,9 cm.
- 3 Guides latéraux** : peuvent être rangés ou sortis en fonction de la taille des documents que vous numérisez.
- 4 Fenêtre de fonction/Ecran graphique** : affiche les chiffres de 0 à 9. Ces chiffres correspondent à une fonction prédéfinie. Un **U** ou un **E** s'affiche en cas d'erreur. Si vous avez un scanner *Kodak i2600*, *i2800*, *i2620* ou *i2820*, les messages seront également affichés.
- 5 Voyant/bouton de démarrage** : s'allume pour indiquer l'état du scanner (par exemple, sous tension) et lance l'application sélectionnée associée au numéro affiché dans la fenêtre de fonction.

6 Boutons de défilement vers le haut et vers le bas : vous permettent de sélectionner ou de faire défiler des fonctions ou applications prédéfinies.

REMARQUE : le voyant/bouton de démarrage, le bouton de défilement et la fenêtre de fonction sont utilisés avec la fonction « Smart Touch ».

7 Plateau de sortie : permet de récupérer les documents numérisés. Lorsque le scanner est en position verticale, le plateau de sortie glisse sous le scanner, rendant le scanner compact et facile à ranger. Lorsque le scanner est utilisé et incliné, le plateau de sortie peut être sorti et étendu pour recevoir des documents d'une longueur maximale de 35,56 cm.

8 Butées : peuvent être soulevées lors de l'impression de documents courts pour mieux empiler les documents. Lorsque le plateau de sortie est entièrement étendu, une autre paire de butées se trouve à son extrémité. Soulevez ces butées au besoin pour mieux empiler les documents longs.

Vue arrière

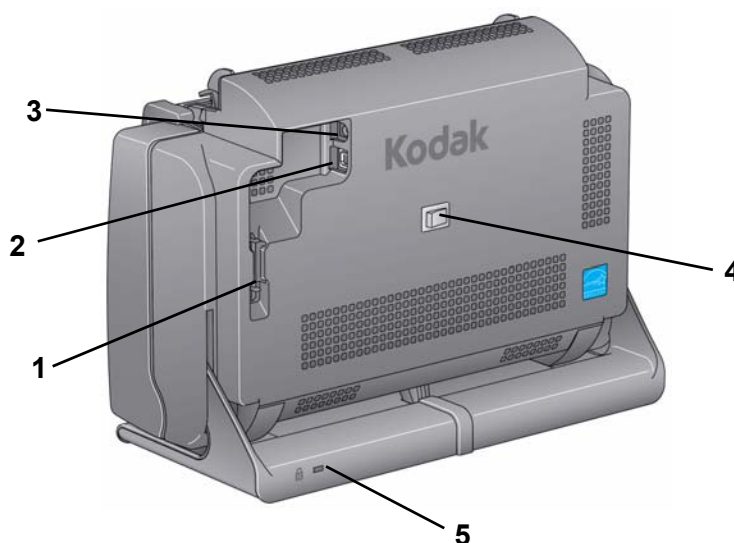

1 Canal d'acheminement : vous permet de sécuriser le câble USB et le câble d'alimentation pour les protéger lorsque le scanner est déplacé.

2 Port USB : permet de connecter le scanner à l'ordinateur.

3 Port d'alimentation : permet de brancher le câble d'alimentation sur le scanner.

4 Interrupteur marche/arrêt : met le scanner sous et hors tension.

5 Port du verrou de sécurité : relie le scanner à un verrou de sécurité. Vous pouvez acheter un verrou de sécurité standard dans un magasin de fournitures de bureau. Reportez-vous aux instructions fournies avec le verrou de sécurité pour les procédures d'installation.

Vue intérieure

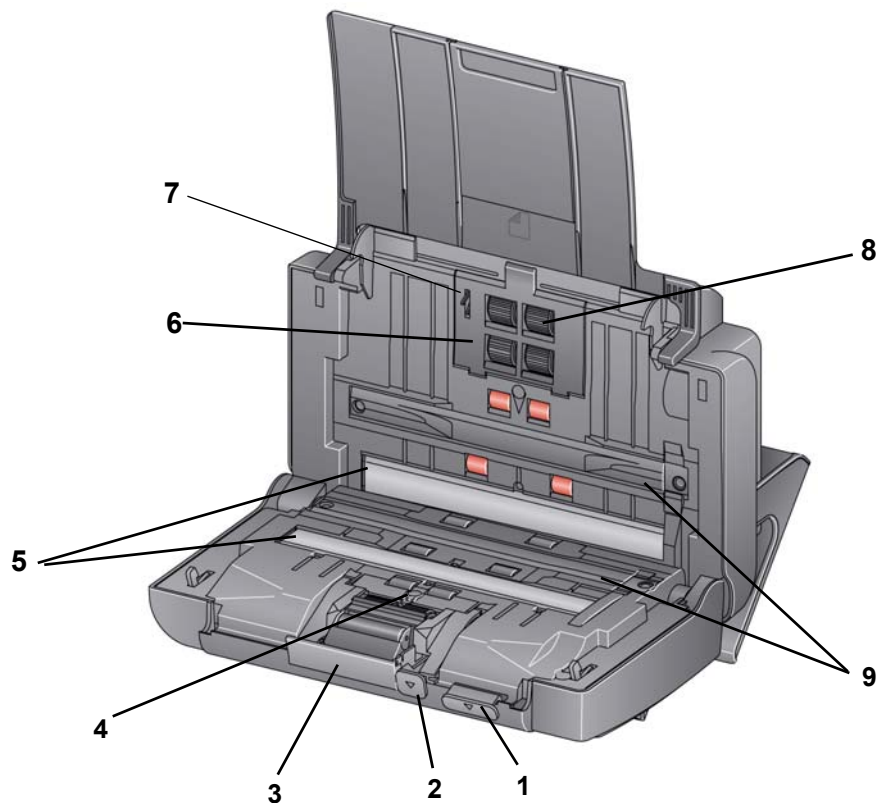

- 1 Levier de déblocage du capot du scanner** : ouvre le scanner pour donner accès au trajet du papier pour le nettoyage ou la suppression des bouchages de documents. Le scanner doit être incliné afin d'ouvrir le capot du scanner.
- 2 Levier de contrôle de l'espacement** : permet de régler manuellement l'espacement entre le module d'alimentation et le rouleau de séparation pour les documents nécessitant une manipulation particulière, tels que les documents déchirés.
- 3 Levier de déblocage du module de séparation** : appuyez sur ce levier pour retirer le module de séparation et le nettoyer ou le remplacer.
- 4 Capteur UDDS** : utilisé pour détecter les doubles et les bords des documents.
- 5 Guides de numérisation** : pour obtenir des images de qualité optimale, la zone de numérisation doit toujours être propre.
- 6 Capot du module d'alimentation** : retirez ce capot pour nettoyer ou remplacer le module d'alimentation ou ses anneaux.
- 7 Capteur de détection du papier** : détecte la présence de documents sur le plateau d'entrée.
- 8 Assemblage du module d'alimentation** : assure une insertion et une séparation régulières des documents, quelle que soit leur taille, leur épaisseur et leur texture.
- 9 Bandes de fond** : ces bandes de fond noires peuvent être échangées avec l'accessoire de fond blanc, qui peut être utilisé si vous numérisez des documents translucides ou extrêmement fins pour réduire la visibilité du fond noir.

2 Installation

Sommaire

Installation du scanner	2-1
Installation du pilote <i>Kodak</i> : <i>Systèmes d'exploitation Windows</i>	2-1
Installation du pilote <i>Kodak</i> : <i>Systèmes d'exploitation Linux</i>	2-2
Installation des pilotes <i>Kodak</i> : <i>ordinateurs Mac</i>	2-2
Branchement du câble d'alimentation et du câble USB.....	2-2
Mise sous tension du scanner	2-4
Mise hors tension du scanner	2-4

Installation du scanner

Cette partie contient des informations détaillées du *manuel d'installation* fourni avec votre scanner. Suivez ces étapes dans l'ordre indiqué pour installer votre scanner.

REMARQUE : si vous avez déjà effectué toutes les étapes du *manuel d'installation*, ignorez cette partie.

Installation du pilote *Kodak* : *Systèmes d'exploitation Windows*

1. Insérez le CD d'installation des scanners *Kodak* i24x0/i26x0/i28x0 dans le lecteur de CD-ROM. Le programme d'installation démarre automatiquement.
2. Sélectionnez **Installer les logiciels du scanner**.

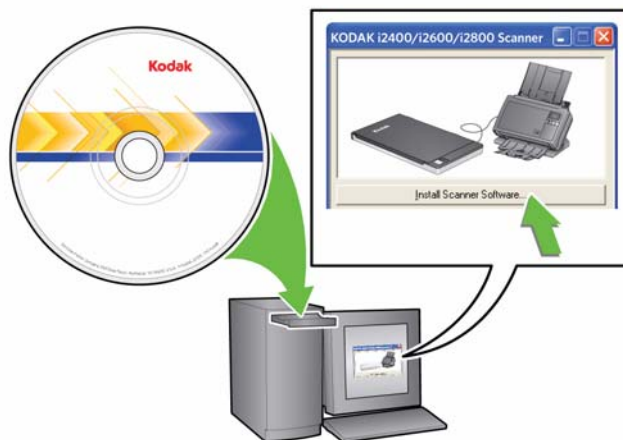

REMARQUES :

- Si le CD-ROM ne démarre pas automatiquement, double-cliquez sur l'icône Poste de travail de l'ordinateur. Double-cliquez sur l'icône correspondant au lecteur de CD-ROM, puis double-cliquez sur **setup.exe**.
- Si le message **Des parties de cette application sont déjà installées** s'affiche, cliquez sur **Oui** pour poursuivre le processus d'installation. Tous les logiciels de scanner *Kodak* précédemment installés et utilisés par ce scanner seront mis à jour.

3. Cliquez sur **Suivant** lorsque l'écran de bienvenue s'affiche.
4. Cliquez sur **J'accepte** après avoir lu et accepté les termes de l'accord de licence du logiciel. L'installation commence et plusieurs écrans s'affichent et indiquent l'état d'avancement.
5. Cliquez sur **Terminer** lorsque l'installation est terminée.
6. Retirez le CD-ROM d'installation du lecteur.

Installation du pilote Kodak : Systèmes d'exploitation Linux

Les pilotes Linux sont disponibles sur le site Web de Kodak Alaris. Rendez-vous sur www.kodakalaris.com/go/disupport pour obtenir les pilotes Linux les plus récents et les procédures d'installation.

Installez le pilote **avant** de connecter le scanner à votre ordinateur.

REMARQUES :

- En fonction du système d'exploitation sur lequel l'installation est effectuée (Ubuntu, Fedora ou SUSE), les procédures suivantes peuvent varier légèrement.
- Le logiciel du scanner *Kodak* requiert QT3. Assurez-vous que ces éléments sont installés sur le système (par ex., Fedora : **Applications > Ajout/Suppression de logiciels**).
- Vous devez être un superutilisateur pour installer le logiciel.

Installation des pilotes Kodak : ordinateurs Mac

Disponible sur demande.

Branchement du câble d'alimentation et du câble USB

Une fois les pilotes installés, branchez l'adaptateur secteur, le câble d'alimentation et le câble USB sur le scanner. Reportez-vous à l'illustration ci-dessous pour les branchements corrects. Vérifiez que la prise secteur n'est pas éloignée de plus de 1,5 m du scanner et qu'elle est facilement accessible.

1. Sélectionnez le câble d'alimentation CA approprié parmi ceux fournis avec le scanner.
2. Branchez le câble d'alimentation sur l'adaptateur secteur.

REMARQUE : assurez-vous que le câble d'alimentation est bien branché à l'alimentation électrique.

3. Branchez le câble en sortie du système d'alimentation au port d'alimentation du scanner.

4. Branchez l'autre extrémité du câble d'alimentation dans la prise secteur.

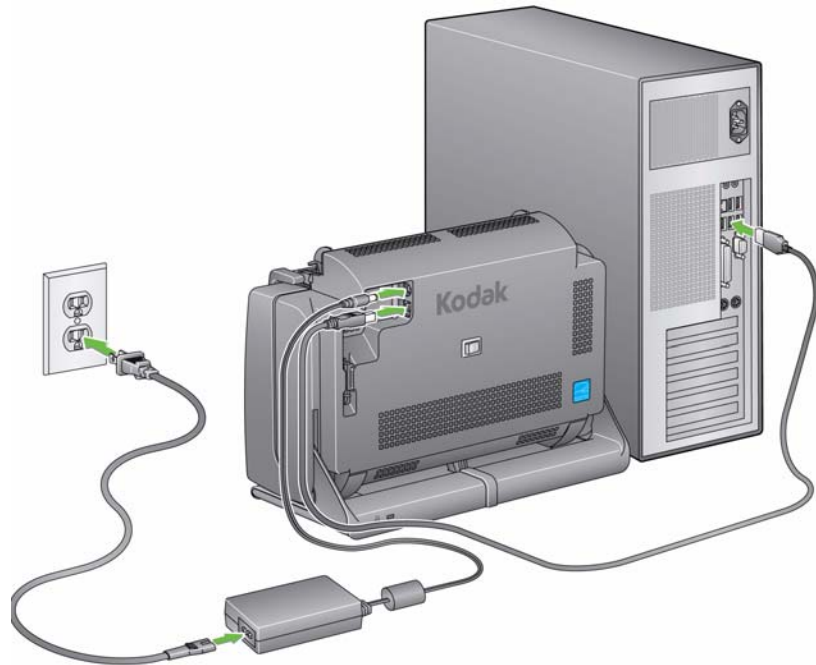

REMARQUE : le voyant vert de l'adaptateur secteur indique que le scanner est sous tension.

5. Branchez le câble USB au port USB situé à l'arrière du scanner.
6. Branchez l'autre extrémité du câble USB au port USB de l'ordinateur.
7. Fixez solidement le câble d'alimentation et le câble USB dans le canal d'acheminement à l'arrière du scanner.

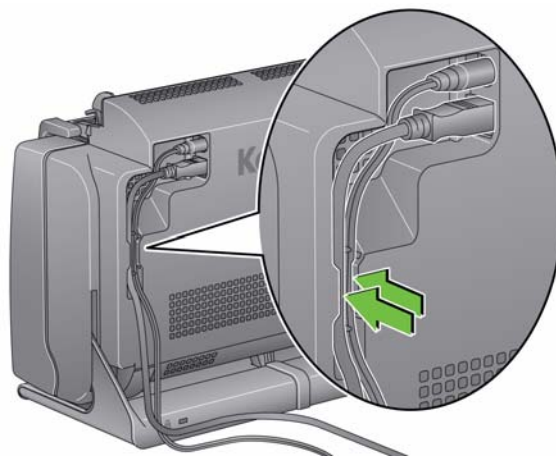

Mise sous tension du scanner

- Allumez le scanner en appuyant sur l'interrupteur marche/arrêt situé à l'arrière de l'appareil.

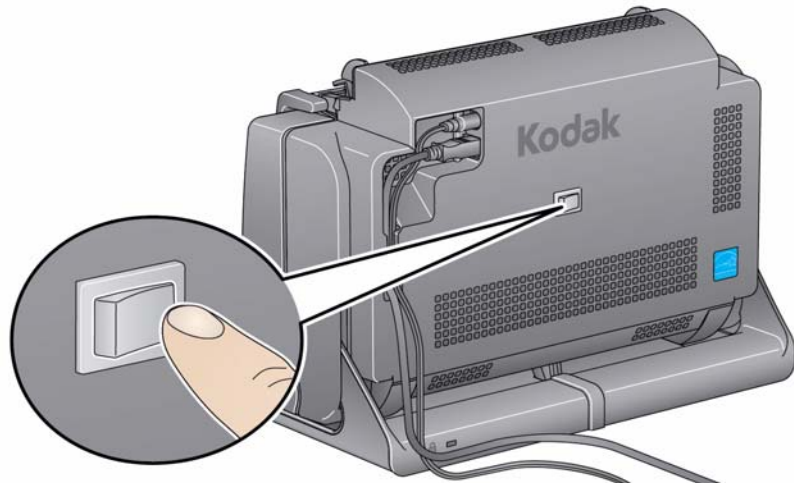

Lors de la mise sous tension du scanner, le voyant/bouton de démarrage situé à l'avant du scanner clignote pendant que ce dernier effectue une série de tests internes.

Veillez patienter pendant la synchronisation du système d'exploitation avec le logiciel installé.

Lorsque l'installation est terminée et que l'appareil est prêt, le voyant/bouton de démarrage vert reste éclairé en continu.

Mise hors tension du scanner

Pour éteindre le scanner, appuyez sur l'interrupteur marche/arrêt pendant 1 seconde.

REMARQUE : la fonctionnalité d'économie d'énergie de *mise hors tension* met le scanner hors tension après une durée définie lorsque le mode d'économie d'énergie est activé. La durée par défaut est de 60 minutes, mais vous pouvez la modifier à partir de votre application de numérisation. Vous pouvez choisir une durée entre 0 et 240 minutes.

3 Numérisation

Sommaire

Préparation du scanner à la numérisation	3-1
Préparation des documents à la numérisation.....	3-3
Sélection du logiciel de numérisation	3-4
Numérisation avec Smart Touch	3-5

Préparation du scanner à la numérisation

1. Veillez à ce que le scanner soit allumé et prêt à numériser (le voyant/bouton de démarrage est vert en continu).
2. Inclinez le scanner.

- **Position d'inclinaison :**
utilisez le scanner dans cette position lors de la numérisation. Avec les deux mains, faites pivoter le corps du scanner loin de vous. Lorsque vous inclinez le scanner, le plateau de sortie glisse hors du dessous du scanner.



- **Position de rangement :**
utilisez cette position pour ranger le scanner lorsqu'il n'est pas utilisé. Faites pivoter le scanner vers vous.



3. Réglez les guides latéraux (en les faisant glisser à l'intérieur ou à l'extérieur) à la taille des documents que vous numérisez.

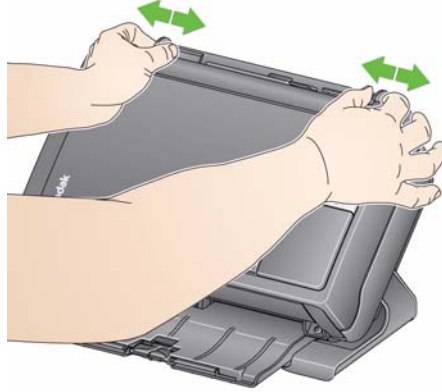

4. Réglez la position du plateau d'entrée. Vous pouvez numériser des documents que le plateau d'entrée soit ouvert ou fermé. Insérez les documents avec le plateau d'entrée en position ouverte si vous numérisez un lot de documents.



Plateau d'entrée - ouvert



Plateau d'entrée - fermé

Si vous manquez d'espace et que vous voulez fermer le plateau d'entrée, vous pouvez facilement insérer les documents un par un.

5. Réglez le plateau de sortie en fonction de vos besoins de numérisation. Le plateau de sortie a plusieurs positions et extensions. Deux butées permettent de régler l'empilement des documents. Soulevez ces butées au besoin pour la numérisation de documents courts ou plus longs.

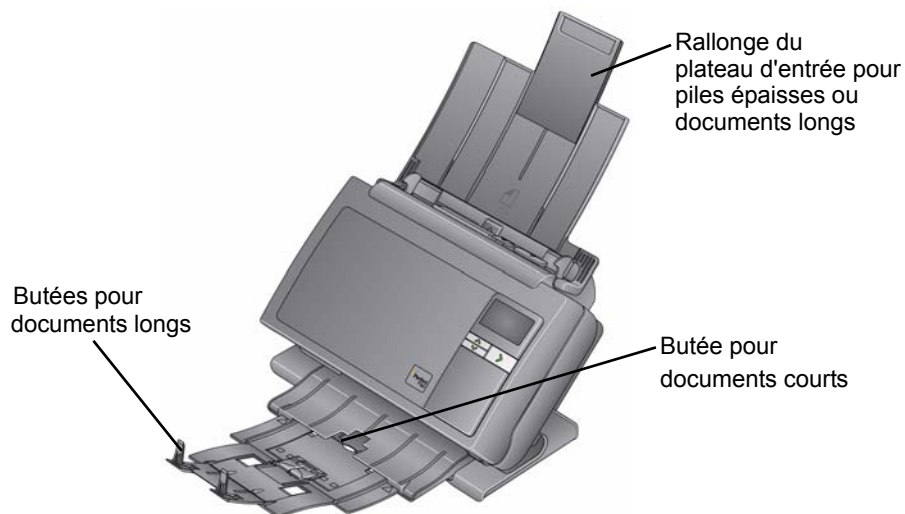

- Le plateau de sortie peut être rallongé pour recevoir des documents jusqu'à 35,56 cm.

Préparation des documents à la numérisation

1. Les documents de format standard s'insèrent facilement dans le scanner. Lorsque vous préparez vos documents pour la numérisation, empilez-les de manière à aligner et à centrer le bord avant dans le plateau d'entrée. Le module d'alimentation peut ainsi introduire correctement les documents un à un dans le scanner.
REMARQUE : Lors de la numérisation de petits documents, assurez-vous qu'ils soient bien centrés dans le bac d'entrée.
2. Retirez toutes les agrafes et tous les trombones avant la numérisation. Les agrafes et les trombones peuvent endommager le scanner et les documents.
3. Les encres et les liquides correcteurs sur le papier doivent être secs avant le lancement de la numérisation.
4. Placez les documents à numériser sur le plateau d'entrée. Assurez-vous que le recto des documents est placé contre le plateau d'entrée et que le haut des documents est inséré en premier dans le plateau d'entrée.

En fonction de votre modèle de scanner, la capacité du plateau d'entrée (feuilles de papier de 80 g/m²) est comme suit :

- **Scanner i2400** : peut contenir jusqu'à 50 documents
- **Scanner i2600** : peut contenir jusqu'à 75 documents
- **Scanner i2800** : peut contenir jusqu'à 100 documents
- **Scanner i2420** : peut contenir jusqu'à 75 documents
- **Scanner i2620** : peut contenir jusqu'à 100 documents
- **Scanner i2820** : peut contenir jusqu'à 100 documents

Sélection du logiciel de numérisation

Smart Touch : Kodak propose la fonctionnalité Smart Touch qui vous permet de réaliser facilement et rapidement les tâches de numérisation courantes suivantes :

- numériser des correspondances de clients et les communiquer à un collègue se trouvant dans une filiale.
- créer un fichier PDF indexable à partir d'un rapport imprimé.
- numériser, faxer/imprimer une facture.
- numériser une photo pour l'ajouter à une présentation.

Vous avez à votre disposition les raccourcis de tâches prédéfinis suivants. Vous pouvez modifier et renommer tous les raccourcis afin de créer vos propres tâches personnalisées. Vous pouvez également prévisualiser et modifier facilement des images (zoom, panoramique, rotation, recadrage, etc.) avant de les envoyer vers leur destination.

PDF couleur : permet de numériser un document couleur et de l'enregistrer au format PDF.

PDF noir et blanc : permet de numériser un document et de l'enregistrer au format PDF en noir et blanc.

RTF noir et blanc : permet de numériser un document en noir et blanc pouvant être ouvert à l'aide d'une application de traitement de texte. Le document sera enregistré en tant que fichier RTF.

JPEG couleur : permet de numériser une photo couleur et de l'enregistrer au format JPG.

TIFF monopage en noir et blanc : permet de numériser un document en noir et blanc et d'enregistrer les images dans un fichier TIFF monopage individuel.

TIFF multipage en noir et blanc : permet de numériser un document en noir et blanc et d'enregistrer toutes les images dans un fichier TIFF multipage.

Envoyer un PDF en noir et blanc par e-mail : permet de numériser un document et d'envoyer un fichier PDF en noir et blanc au destinataire d'un e-mail.

PDF couleur personnalisé : numérise le document et ouvre la fenêtre de modification Smart Touch. Une fois l'image modifiée, cliquez sur **Terminé** pour afficher l'image sous forme de fichier PDF.

Fichier(s) couleur personnalisé(s) : vous permet de configurer les paramètres du scanner avant de numériser le document. Le document est enregistré sous la forme d'un fichier JPG couleur.

Ces applications de numérisation sont également fournies avec votre scanner :

ScanSoft PaperPort : ce logiciel vous permet de numériser vos documents dans des fichiers organisés faciles à trouver, à utiliser et à partager. PaperPort propose un bureau unique où les documents sont représentés par des vignettes, pour une navigation et une recherche rapides.

ScanSoft OmniPage : cette application de productivité permet une conversion précise des documents afin de transformer vos fichiers PDF et papier en fichiers électroniques que vous pouvez modifier, rechercher et partager. Ses moteurs de reconnaissance optique des caractères et son formatage précis garantissent que vos documents sont identiques à l'original : texte, graphismes, colonnes et tableaux.

REMARQUE : Smart Touch peut avoir été installé lors de l'installation des pilotes *Kodak*. Les logiciels de numérisation indiqués ci-dessus se trouvent sur des CD distincts fournis avec votre scanner. Reportez-vous au manuel d'utilisation du logiciel pour obtenir des instructions sur son installation et son utilisation. Le manuel d'utilisation de Smart Touch est disponible en cliquant sur le bouton Aide de l'application Smart Touch.

Numérisation avec Smart Touch

Si vous avez installé Smart Touch, les étapes suivantes sont un exemple de création d'un **PDF en noir et blanc** à l'aide de Smart Touch. Pour en savoir plus sur Smart Touch, consultez le *Manuel d'utilisation de Smart Touch* qui se trouve sur le CD d'installation.

1. Appuyez sur le bouton de **défilement** jusqu'à ce que le chiffre **2** s'affiche dans la fenêtre de fonction. Vous pouvez effectuer un défilement vers le haut ou vers le bas pour sélectionner la fonction voulue en fonction du bouton de défilement utilisé.
2. Appuyez sur le **voyant/bouton de démarrage**.

Le document est numérisé et l'image obtenue est placée dans le dossier de sortie du répertoire Smart Touch, sous « Mes documents ».

4 Maintenance

Sommaire

Ouverture du capot du scanner	4-1
Procédures de nettoyage.....	4-2
Nettoyage des rouleaux	4-2
Nettoyage du module de séparation	4-3
Nettoyage du module d'alimentation	4-4
Nettoyage du scanner	4-5
Nettoyage de la zone de numérisation.....	4-6
Passage d'une feuille de nettoyage du système de transport	4-6
Procédures de remplacement	4-7
Remplacement du module de séparation et de ses anneaux	4-7
Remplacement du tampon de préséparation	4-9
Remplacement du module d'alimentation et de ses anneaux ..	4-10
Réglage de la tension du rouleau de préséparation	4-12
Fournitures et consommables	4-12

Ouverture du capot du scanner

1. Avant d'ouvrir le capot du scanner, assurez-vous que le plateau d'entrée est en position ouverte et que le scanner est incliné.
2. Appuyez sur le levier de déblocage du capot et maintenez-le enfoncé, puis baissez le capot du scanner.



3. Une fois que vous avez terminé de nettoyer le scanner ou de remplacer une pièce, fermez le capot en appuyant des deux mains.

Procédures de nettoyage

Le scanner doit être nettoyé régulièrement. Si l'insertion des documents est difficile, que les doubles sont fréquents ou que des traces apparaissent sur les images, il est temps de nettoyer le scanner. La section « Fournitures et consommables » à la fin de ce chapitre donne la liste des fournitures nécessaires.

IMPORTANT : *n'utilisez que les produits nettoyants comme ceux fournis par Kodak. N'utilisez pas de nettoyants ménagers.*

Laissez les surfaces refroidir à température ambiante avant toute utilisation. N'appliquez pas de produits nettoyants sur des surfaces chaudes.

La ventilation doit être suffisante. N'utilisez pas de produits nettoyants dans un lieu confiné.

REMARQUES :

- Avant le nettoyage, débranchez l'alimentation électrique.
- Lavez-vous les mains à l'eau savonneuse immédiatement après chaque opération de maintenance.

Nettoyage des rouleaux

1. Ouvrez le capot du scanner.
2. Avec un tampon de nettoyage, essuyez les rouleaux d'alimentation d'un côté à l'autre. Faites tourner les rouleaux pour en nettoyer toute la surface.

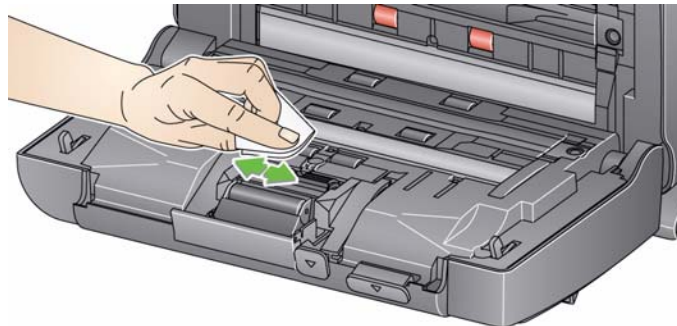

IMPORTANT : *le tampon de nettoyage de rouleaux contient du sulfate d'éther laurique de sodium, qui peut provoquer une irritation oculaire. Pour plus d'informations, consultez la FDS.*

3. Séchez les rouleaux avec un chiffon non pelucheux.

Nettoyage du module de séparation

Pour bien nettoyer le module de séparation, vous devez le retirer du scanner.

1. Poussez le module de séparation vers le haut pour le désenclencher et le soulever.

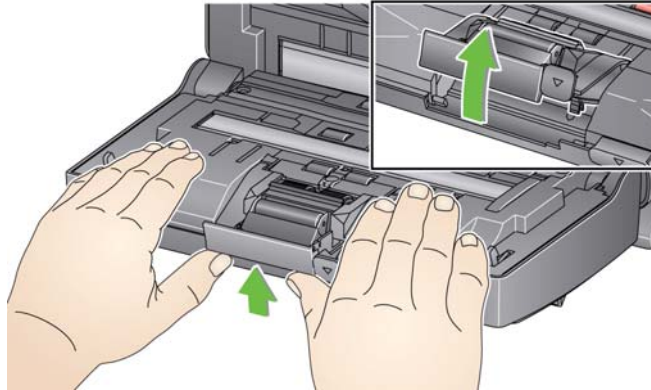

2. Faites tourner manuellement et essuyez les anneaux du module de séparation avec un tampon de nettoyage de rouleaux.

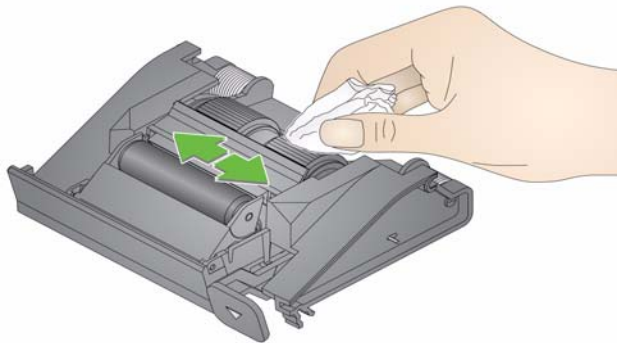

3. Examinez le module de séparation.

Si les anneaux du module de séparation sont usés ou endommagés, remplacez-les ou changez de module de séparation. Pour plus d'informations, consultez la section « Procédures de remplacement ».

4. Insérez le module de séparation en alignant les languettes avec les fentes et en l'enclenchant.

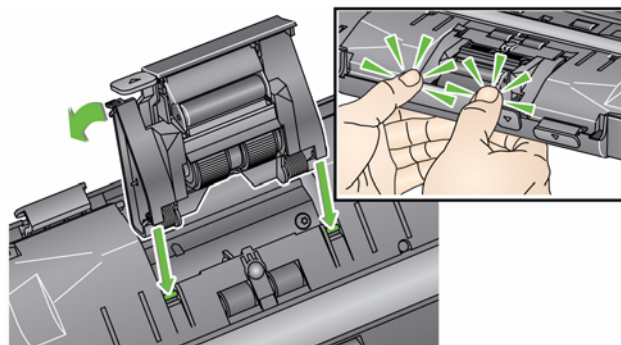

Nettoyage du module d'alimentation

REMARQUE : attention de ne pas l'endommager lorsque vous retirez le module ou nettoyez ses alentours.

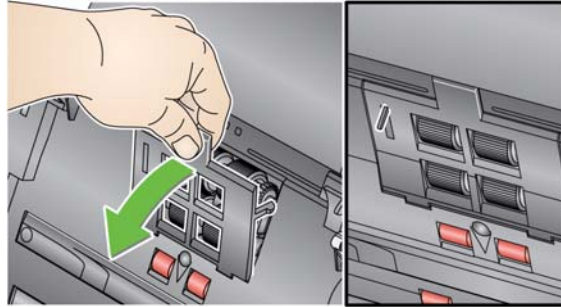

1. Tirez sur le rebord du capot du module d'alimentation et soulevez-le.

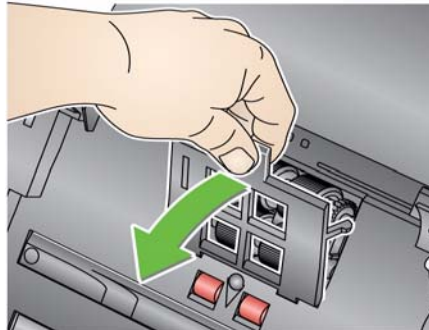

2. Faites pivoter le module vers l'avant et poussez-le vers la gauche pour l'extraire.

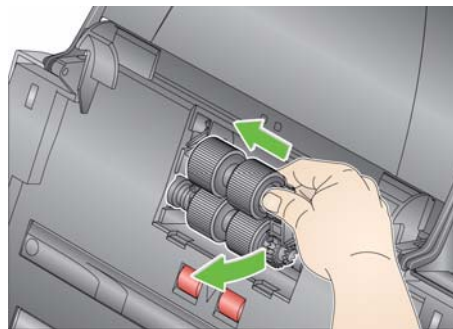

3. Faites tourner manuellement et essuyez les anneaux du module d'alimentation avec un tampon de nettoyage de rouleaux.



4. Examinez le module d'alimentation.

Si les anneaux du module d'alimentation sont usés ou endommagés, remplacez-les ou changez de module d'alimentation. Pour plus d'informations, consultez la section « Procédures de remplacement ».

5. A l'aide d'un aspirateur ou d'un tampon de nettoyage, retirez la poussière et les débris autour du module d'alimentation.

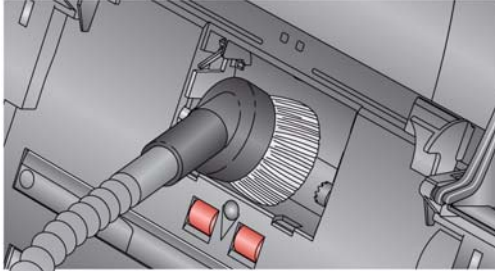

6. Réinstallez le module d'alimentation en alignant les languettes et en le poussant vers la gauche. Vérifiez que les engrenages sont bien alignés et enclenchés. Remettez le module en place en le faisant tourner.

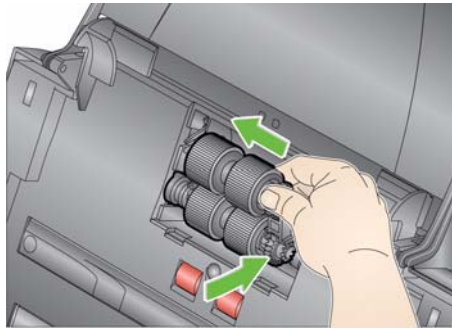

7. Réinstallez le capot du module d'alimentation en alignant les languettes sur les fentes et en appuyant dessus jusqu'à ce qu'il s'enclenche.

Nettoyage du scanner

Avant de nettoyer la zone de numérisation, il est conseillé de passer l'aspirateur à l'intérieur du scanner pour retirer la poussière et les résidus.

Nettoyage de la zone de numérisation

1. Essuyez le haut et le bas de la zone de numérisation avec une lingette Brillianize Detailer (Etape 1) ou une lingette Staticide. Attention à ne pas rayer la zone de numérisation lors du nettoyage.

IMPORTANT : les chiffons antistatiques contiennent de l'alcool isopropylique, qui peut irriter les yeux et dessécher la peau. Lavez-vous les mains à l'eau savonneuse immédiatement après chaque opération de maintenance. Pour plus d'informations, consultez la FDS.

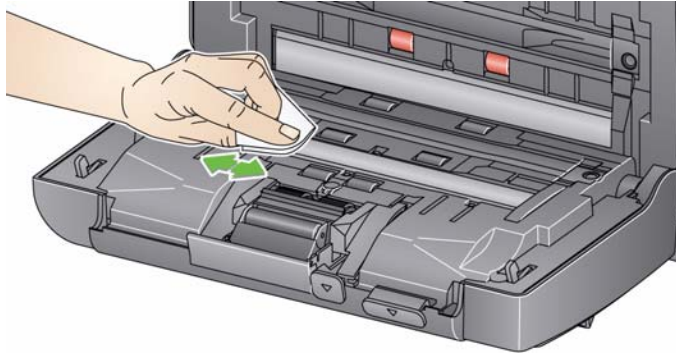

2. Essuyez le haut et le bas de la zone de numérisation avec une lingette Brillianize Detailer (Etape 2) ou une lingette Staticide presque sèche pour supprimer des traces éventuelles.
3. Lorsque vous avez terminé, refermez le capot du scanner en appuyant des deux mains.

Passage d'une feuille de nettoyage du système de transport

1. Retirez l'emballage des feuilles de nettoyage du système de transport.
2. Réglez les guides latéraux à la largeur de la feuille de nettoyage.
3. Placez une feuille de nettoyage du système de transport dans le plateau d'entrée (face adhésive vers vous) en mode portrait.
4. A l'aide de l'application de numérisation, numérisez la feuille de nettoyage du système de transport.
5. Une fois la feuille de nettoyage du système de transport numérisée, retournez-la (face adhésive contre le plateau d'entrée) et numérisez-la à nouveau.
6. Ouvrez le capot du scanner et essuyez la zone de numérisation avec un chiffon non pelucheux.
7. Fermez le capot du scanner en appuyant des deux mains.
8. Contrôlez la qualité de l'image.
9. Si nécessaire, répétez la procédure jusqu'à la suppression complète des résidus sur les rouleaux.

REMARQUE : si la feuille de nettoyage du système de transport est très sale, jetez-la et utilisez-en une autre.

Procédures de remplacement

Les scanners *Kodak* sont équipés d'anneaux remplaçables qui permettent d'insérer des documents de type, de format et d'épaisseur variés. La durée de vie et les performances des anneaux dépendent des documents numérisés par le client, de la fréquence de nettoyage du trajet du papier et des anneaux et du respect du planning de remplacement des anneaux. La durée de vie nominale des anneaux est d'environ 125 000 pages. Cette valeur n'est pas garantie. L'environnement de production du client, le type de document, l'état des documents numérisés et le non-respect des procédures de nettoyage et de remplacement peuvent faire varier la durée de vie des consommables. Remplacez les anneaux si vous constatez une augmentation du nombre de doubles, d'arrêts ou une baisse des performances de l'alimentation non résolue par les procédures de nettoyage.

REMARQUES :

- Avant de remplacer les pièces, débranchez l'alimentation électrique.
- Certains types de papier (tels que le papier sans carbone ou les journaux), un entretien irrégulier et/ou l'emploi de produits de nettoyage non recommandés peuvent réduire la durée de vie des rouleaux.

Remplacement du module de séparation et de ses anneaux

1. Poussez le module de séparation vers le haut pour le désenclencher et le soulever.

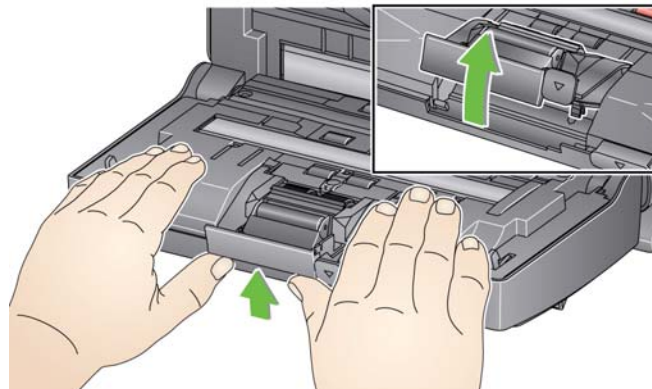

- Si vous remplacez le module de séparation, insérez le nouveau module en alignant les languettes avec les fentes et en l'enclenchant.

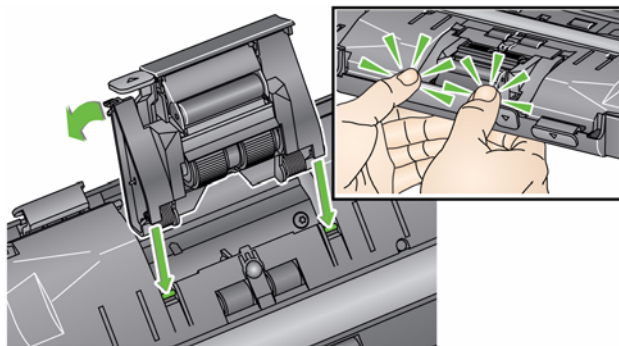

- Si vous remplacez les anneaux, passez à l'étape 2.

2. Tenez le module de séparation et faites pivoter le levier de déblocage vers l'arrière pour accéder au rouleau de séparation.

ATTENTION : soyez prudent lors de cette opération car le levier de déblocage est monté sur ressorts et se remet automatiquement en place si vous ne le maintenez pas.

3. Retirez le rouleau de séparation du boîtier du module de séparation.

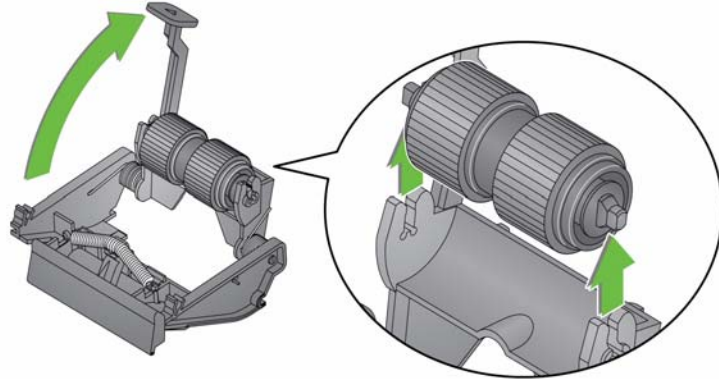

4. Retirez chaque anneau du mandrin en le faisant glisser.
5. Installez les nouveaux pneus en les tirant doucement pour les fixer sur l'axe.

IMPORTANT : ne tirez pas trop fort, l'anneau pourrait se déchirer.

6. Réinstallez le rouleau de séparation dans le boîtier du module de séparation. Vérifiez qu'il est bien enclenché.
7. Réinstallez le module de séparation en alignant les languettes avec les fentes et en l'enclenchant.

Remplacement du tampon de préséparation

1. Retirez le module de séparation du scanner en suivant les étapes de la section « Remplacement des anneaux du module de séparation ».
2. Maintenez le module de séparation à deux mains et identifiez les deux languettes latérales, qui dépassent légèrement à l'arrière du module de séparation.
3. Appuyez vers le bas sur ces languettes jusqu'à ce que le tampon de préséparation dépasse légèrement de l'avant du module de séparation.
4. Saisissez le tampon de préséparation et retirez-le du module de séparation.

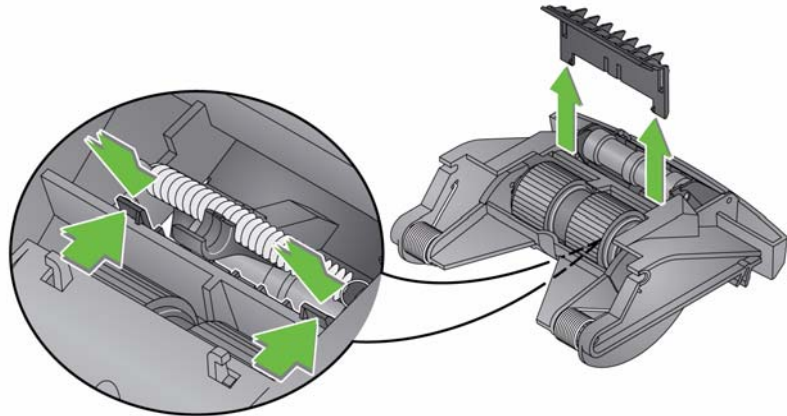

5. Jetez le tampon de préséparation usagé.
6. Alignez les languettes latérales du nouveau tampon sur les fentes du module de séparation.
7. Enfoncez le tampon de préséparation fermement dans les fentes jusqu'à ce que le rabat repose légèrement contre les anneaux du module de séparation.
8. Réinstallez le module de séparation en alignant les languettes avec les fentes et en l'enclenchant.

Remplacement du module d'alimentation et de ses anneaux

REMARQUE : le détecteur de papier se trouve à droite du module. Attention de ne pas l'endommager lorsque vous retirez le module ou nettoyez ses alentours.

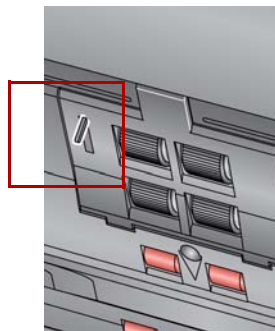

1. Soulevez la languette du capot du module d'alimentation et retirez-le.

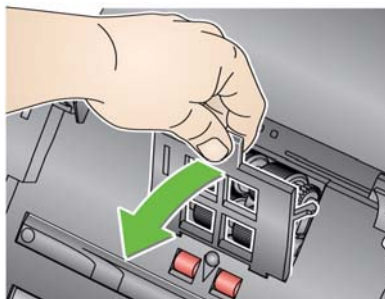

2. Faites pivoter le module vers l'avant et poussez-le vers la gauche pour l'extraire.

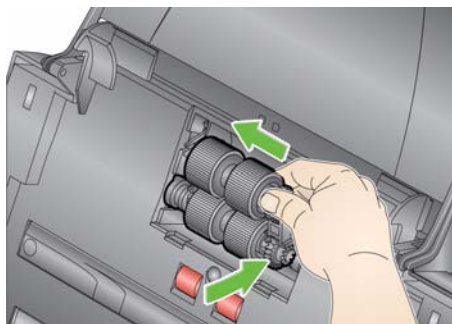

- Si vous remplacez le module d'alimentation, insérez le nouveau module en alignant les broches et en le poussant vers la gauche pour l'enclencher. Vérifiez que les engrenages sont bien alignés et enclenchés, puis passez à l'étape 8.
 - Si vous remplacez les anneaux, passez à l'étape 3.
3. Retirez tous les mandrins en les soulevant.

- Retirez chaque anneau du mandrin en le faisant glisser.

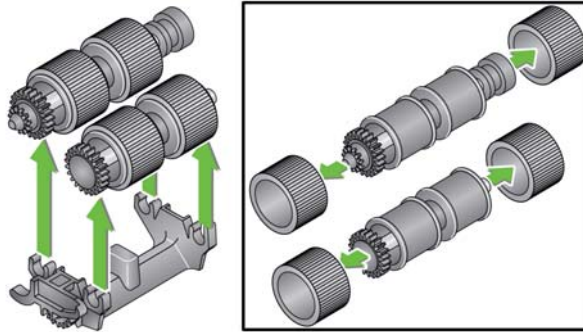

- Installez les nouveaux pneus en les tirant doucement pour les fixer sur l'axe.

IMPORTANT : ne tirez pas trop fort, le pneu pourrait se déchirer.

- Remplacez l'axe du rouleau dans le module d'alimentation. Il peut être nécessaire de faire glisser l'axe vers la droite ou vers la gauche pour replacer correctement le mandrin dans le boîtier du module d'alimentation.

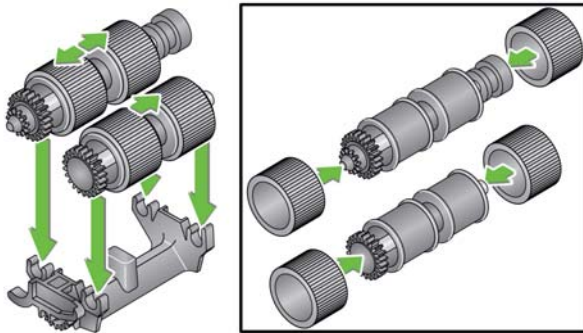

- Réinstallez le module d'alimentation.
- Réinstallez le capot du module d'alimentation en alignant les languettes sur les fentes et en appuyant sur le capot jusqu'à ce qu'il s'enclenche.

Réglage de la tension du rouleau de préséparation

Si vous faites face à des alimentations multiples ou des bourrages papier, il peut s'avérer nécessaire de régler la tension du rouleau de préséparation.

1. Retirez le module de séparation du scanner en suivant les étapes de la section « Remplacement des anneaux du module de séparation ».
2. Repérez le ressort du module d'alimentation.
3. Soulevez le ressort du support et déplacez-le vers la gauche ou la droite à votre convenance afin de régler la tension.

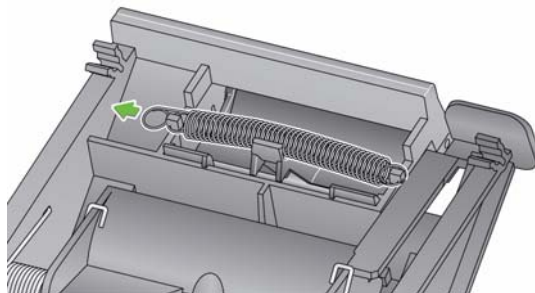

4. Lorsque vous avez terminé, réinsérez le module de séparation en alignant les languettes avec les fentes et en l'enclenchant.

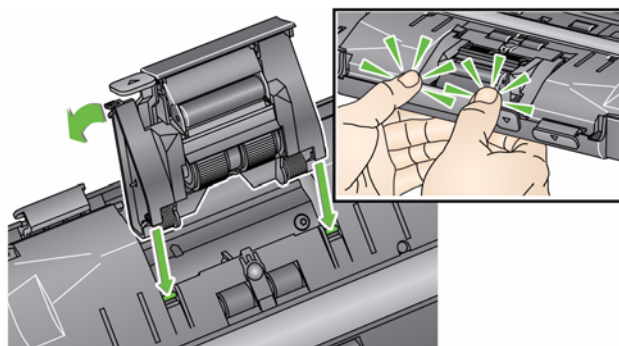

Fournitures et consommables

Pour commander des fournitures, contactez le revendeur de l'appareil.

Description	Numéro de catalogue
Rouleaux d'alimentation <i>Kodak</i> (qté 12)	148 4864
Module de séparation <i>Kodak</i>	173 6115
Module d'alimentation <i>Kodak</i>	826 9607
Tampons de nettoyage des rouleaux <i>Kodak Digital Science</i> (24 pces)	853 5981
Feuilles de nettoyage du système de transport <i>Kodak Digital Science</i> (50 pces)	169 0783
Chiffons antistatiques pour scanners <i>Kodak</i> (6 boîtes de 24) <i>Ce produit n'est pas disponible dans tous les pays</i>	896 5519
Lingettes <i>Brilliance Detailer</i> / pour scanners <i>Kodak</i>	826 6488
Module de numérisation à plat format Legal <i>Kodak</i>	119 9470
Fond blanc <i>Kodak</i>	892 7717
Module de numérisation à plat format A3 <i>Kodak</i>	189 4351

REMARQUE : les articles et numéros de catalogue peuvent être modifiés.

5 Dépannage

Sommaire

Dépannage	5-1
Codes du voyant	5-3
Voyants lumineux	5-3
Contacteur l'assistance technique	5-3

Résolution de problèmes

Il peut arriver que le scanner ne fonctionne pas correctement. Utilisez le tableau ci-dessous pour rechercher des solutions susceptibles de vous aider à résoudre les problèmes avant d'appeler l'assistance technique.

Problème	Solution possible
Bourrages ou insertion simultanée de plusieurs documents	<p>Vérifiez les points suivants :</p> <ul style="list-style-type: none">• Les guides latéraux sont adaptés à la largeur des documents numérisés.• Le plateau de sortie est adapté à la longueur des documents numérisés.• Tous les documents répondent aux spécifications en termes de taille, poids et type comme spécifié dans l'annexe A, <i>Spécifications</i>.• Le scanner et les anneaux sont propres.• Le ressort du module de préséparation est réglé à la tension appropriée. Consultez les procédures du chapitre 4, <i>Maintenance</i>.• Les modules d'alimentation et de pré-séparation sont correctement installés. Consultez les procédures du chapitre 4, <i>Maintenance</i>. <p>Pour supprimer un bourrage papier :</p> <p><i>IMPORTANT : assurez-vous que le plateau d'entrée est relevé et que le scanner est incliné avant d'ouvrir le capot. Ne tirez pas le document bloqué hors du scanner, ouvrez au préalable le capot du scanner.</i></p> <ul style="list-style-type: none">• Ouvrez le capot du scanner.  <ul style="list-style-type: none">• Retirez les documents bloqués.• Refermez le capot du scanner et relancez la numérisation.

Problème	Solution possible
Echec de la numérisation ou de l'insertion des documents	<p>Vérifiez les points suivants :</p> <ul style="list-style-type: none"> • Le câble d'alimentation est bien branché à l'arrière du scanner et à la prise du secteur. • Le voyant vert de l'alimentation électrique est allumé. • L'interrupteur marche/arrêt est enclenché. • La prise murale n'est pas défectueuse (contactez un électricien agréé). • Vous avez redémarré l'ordinateur après l'installation des logiciels. • Les documents entrent en contact avec les rouleaux d'alimentation.
Aucune image n'est affichée	<ul style="list-style-type: none"> • Si vous numérisez des documents recto, assurez-vous que la face à numériser est bien contre le plateau d'entrée (et non vers vous). Pour de plus amples informations, consultez la section intitulée « Préparation de vos documents à la numérisation » au chapitre 3, <i>Numérisation</i>.
Les images ne sont pas recadrées correctement	<ul style="list-style-type: none"> • Si les options de recadrage Détection et redressement automatiques ou Détection automatique sont activées et que les images ne sont pas recadrées correctement, nettoyez la zone de numérisation. Consultez la section intitulée « Nettoyage de la zone de numérisation » dans le chapitre 4, <i>Maintenance</i>.
Marques de rouleaux sur les documents numérisés	Nettoyez les rouleaux. Consultez les procédures du chapitre 4, <i>Maintenance</i> .
Fond noir visible au travers des documents	Lorsque vous numérisez des documents translucides, le fond noir peut être visible. Pour réduire cet effet, modifiez le paramètre Contraste ou sélectionnez Brouillon (Fixe) dans Twain ou Seuil fixe dans ISIS pour améliorer l'image ou utilisez l'accessoire de fond blanc <i>Kodak</i> .
Une photo couleur présente des traces rouges, vertes ou bleues	Le scanner est sale et doit être nettoyé. Consultez la section « Procédures de nettoyage » du chapitre 4, <i>Maintenance</i> .
Le scanner est lent	<ul style="list-style-type: none"> • Le PC ne remplit peut-être pas la configuration minimale requise pour le scanner. • Le scanner est conçu pour fonctionner avec une interface USB 2.0, mais est compatible avec les ports USB 1.1. Si vous utilisez une connexion USB 1.1, mettez-la à jour vers USB 2.0.
Impossible de numériser à l'aide de Microsoft Office Document Imaging 2007 avec le pilote WIA	Sélectionnez le scanner nommé : Scanner KODAK : i2000 dans la liste déroulante Scanner .

Codes du voyant

Les codes pouvant apparaître à l'écran LCD avec un message correspondant sont répertoriés dans la liste suivante.

REMARQUE : Si vous avez un scanner *Kodak* i2400 ou i2420, seul le code s'affiche dans la fenêtre Fonction.

Codes	Message	Explication/Action
0	Vérifier le câble USB	Indique qu'aucune connexion USB n'est détectée ou que le câble USB n'est pas correctement branché.
	Mode d'économie d'énergie	Indique que le scanner est en mode d'économie d'énergie. Aucune action n'est nécessaire.
	Numérisation...	Le scanner numérise des documents.
U5, E3	Numériser à nouveau les documents	Le câble USB est déconnecté alors que le scanner était en cours de fonctionnement.
U6	Dégager le trajet du papier et fermer le capot	Ouvrez le capot du scanner et vérifiez qu'il n'y a plus de documents sur le trajet du papier. Fermez ensuite le capot du scanner.
U8	Doubles	<ul style="list-style-type: none">• un double document a été détecté. Supprimez l'état de double alimentation.• le document que vous essayez de numériser est trop long.
U9	Bourrage papier	Bourrage de documents ou trajet du papier bloqué. Retirez les documents du trajet du papier.
E1, E2		Eteignez puis rallumez le scanner. Si le problème persiste, contactez l'assistance technique.
E2, E4, E7	Eteindre puis rallumer le scanner	Eteignez puis rallumez le scanner. Si le problème persiste, contactez l'assistance technique.

Voyants lumineux

Vert allumé en continu : le scanner est prêt ou en cours de numérisation.

Vert clignotant rapidement : l'initialisation du scanner est en cours.

Vert clignotant lentement : le scanner se trouve en mode d'économie d'énergie.

Rouge allumé en continu : indique une erreur du scanner (capot du scanner ouvert, par exemple). Si vous ne pouvez pas corriger l'erreur, vous devez arrêter le scanner, puis le remettre sous tension. Si le problème persiste, contactez l'assistance technique.

Contactez l'assistance technique

1. Accédez au site www.kodakalaris.com/go/disupport pour obtenir le numéro de téléphone le plus récent pour votre pays.
2. Lors de votre appel, veuillez avoir à portée de main les informations suivantes :
 - Une description de votre problème.
 - Le type de modèle et le numéro de série du scanner.
 - La configuration de votre ordinateur.
 - L'application logicielle utilisée.

Annexe A Spécifications

Cette annexe contient les spécifications du scanner et la configuration système requise.

<p>Type de scanner/vitesse (la vitesse peut varier en fonction du pilote, du logiciel d'application, du système d'exploitation et de l'ordinateur)</p>	<p>Scanner Kodak i2400 : un scanner recto verso qui numérise jusqu'à 30 pages par minute/60 images par minute à 200 et 300 ppp en noir et blanc, niveaux de gris et couleur.</p> <p>Scanner Kodak i2600 : un scanner recto verso qui numérise jusqu'à 50 pages par minute/100 images par minute à 200 et 300 ppp en noir et blanc et niveaux de gris et jusqu'à 50 pages par minute/100 images par minute à 200 ppp en couleur et jusqu'à 40 pages par minute/80 images par minute à 300 ppp en couleur.</p> <p>Scanner Kodak i2800 : un scanner recto verso qui numérise jusqu'à 70 pages par minute/140 images par minute à 200 et 300 ppp en noir et blanc et niveaux de gris et jusqu'à 60 pages par minute/120 images par minute à 200 ppp en couleur.</p> <p>Scanner Kodak i2420 : un scanner recto verso qui numérise jusqu'à 40 pages par minute/80 images par minute à 200 et 300 ppp en noir et blanc, niveaux de gris et couleur.</p> <p>Scanner Kodak i2620 : un scanner recto verso qui numérise jusqu'à 60 pages par minute/120 images par minute à 200 et 300 ppp en noir et blanc et niveaux de gris, et jusqu'à 40 pages par minute/80 images par minute à 200 ppp en couleur.</p> <p>Scanner Kodak i2820 : un scanner recto verso qui numérise jusqu'à 70 pages par minute/140 images par minute à 200 et 300 ppp en noir et blanc et niveaux de gris et jusqu'à 40 pages par minute/80 images par minute à 200 ppp en couleur.</p>
<p>Technologie de numérisation</p>	<p>Capteur CCD double Sortie sur 8 bits (256 nuances) pour les documents en niveaux de gris Couleur numérisée en 48 bits (16 x 3) Sortie sur 24 bits (8 x 3) pour les documents en couleur</p>
<p>Résolution optique</p>	<p>600 dpi</p>
<p>Résolutions de sortie</p>	<p>100, 150, 200, 240, 250, 300, 400, 600 et 1 200 dpi</p>
<p>Format de fichier en sortie</p>	<p>TIFF monopage ou multipage, JPEG, RTF, BMP, PDF et PDF indexé</p>
<p>Taille minimale des documents</p>	<p>50 x 50 mm</p>
<p>Taille maximale des documents</p>	<p>Scanner : 21,6 x 406,4 cm Module de numérisation à plat : 21,6 x 29,7 cm</p>
<p>Grammage</p>	<p>De 34 g/m² à 413 g/m² Epaisseur de la carte d'identité : jusqu'à 1,25 mm</p>
<p>Capacité du module d'alimentation automatique</p>	<p>Traite les petits documents, tels que les cartes d'identité, les cartes gravées et les cartes d'assurance.</p> <p>Scanner i2400 : 50 feuilles (80 g/m²) Scanner i2600 : 75 feuilles (80 g/m²) Scanner i2800 : 100 feuilles (80 g/m²) Scanner i2420 : 75 feuilles (80 g/m²) Scanner i2620 : 100 feuilles (80 g/m²) Scanner i2820 : 100 feuilles (80 g/m²)</p>

Volume quotidien recommandé	i2400 : 4 000 pages par jour i2600 : 6 000 pages par jour i2800 : 8 000 pages par jour i2420 : 5 000 pages par jour i2620 : 7 000 pages par jour i2820 : 8 000 pages par jour
Eclairage	Voyant double
Détection des doubles	Par ultrason
Conditions électriques	100 ou 240 V (international), 50/60 Hz
Dimensions du scanner	Hauteur : 24,6 cm (plateaux d'alimentation non compris) Largeur : 33 cm Profondeur : 16,2 cm (plateau d'alimentation et plateau de sortie non compris)
Poids du scanner	5,5 kg
Connexion à l'hôte	USB 2.0
Température de fonctionnement	10 à 35 °C
Taux d'humidité de fonctionnement	15 à 80 % d'humidité relative
Facteurs environnementaux	Scanners homologués Energy Star
Consommation électrique - Scanner	Eteint : < 0,5 W En fonctionnement : < 35 W Inactif : < 8 W Energy Star : < 2,5 W
Emissions sonores (niveau de pression sonore)	En fonctionnement : inférieur à 58 dB(A) Eteint : inférieur à 30 dB(A)
Logiciels fournis	TWAIN, ISIS, WIA Drivers, Smart Touch, PaperPort, OmniPage Pilotes Linux Sane et TWAIN disponibles sur www.kodakalaris.com/go/scanonlinux Pilote TWAIN pour Macintosh OS disponible sur demande

Configuration nécessaire

La configuration système Windows minimale recommandée pour utiliser les scanners *Kodak i24x0/i26x0/i28x0* est la suivante :

- Processeurs Intel Core-2 Duo, 6600, 2,4 GHz chacun ou équivalent, mémoire RAM de 4 Go
- Systèmes d'exploitation pris en charge :
 - Microsoft Windows 7 (32 et 64 bits) avec SP1
 - Microsoft Windows 8 (32 et 64 bits)
 - Microsoft Windows 8.1 (32 et 64 bits)
 - Microsoft Windows 2008 Server x64 Edition
 - Microsoft Windows 2012 Server x64 Edition

 - Linux Ubuntu 10.04, 12.04, 14.04 LTS
 - Linux SUSE 11.1
 - Linux Fedora 10

 - MAC OS versions 10.8, 10.9 et 10.10 – disponible en téléchargement sur le Web

Pilotes fournis :

- Systèmes d'exploitation Windows : TWAIN, ISIS, WIA
- Distributions Linux : TWAIN et SANE

Annexe B Garantie - États-Unis et Canada uniquement

Merci d'avoir acheté un scanner *Kodak*. Les scanners *Kodak* sont conçus pour offrir aux utilisateurs des performances et une fiabilité optimales. Tous les scanners *Kodak* sont couverts par la garantie limitée ci-dessous.

Garantie limitée pour les scanners *Kodak*

Kodak Alaris Inc. offre la garantie limitée suivante sur les scanners *Kodak* (hors pièces détachées et consommables) distribués par Kodak Alaris ou par ses revendeurs autorisés :

Kodak Alaris garantit que ce scanner *Kodak*, à compter de sa date de vente et pendant la période de garantie limitée applicable au produit, est exempt de défauts de matériau ou de fabrication et sera conforme aux spécifications de performances applicables au modèle de scanner *Kodak*.

Tous les scanners *Kodak* sont soumis aux exclusions de garantie décrites ci-dessous. Les scanners *Kodak* défectueux ou non conformes aux spécifications du produit seront réparés ou remplacés par un appareil neuf ou reconditionné, à la discrétion de Kodak Alaris.

Pour connaître la période de garantie limitée applicable aux scanners *Kodak*, les acheteurs peuvent consulter le site www.kodakalaris.com/go/disupport ou lire le récapitulatif de la garantie limitée fourni avec le scanner *Kodak*.

Une preuve d'achat est nécessaire pour établir l'éligibilité au service de garantie.

Exclusions de garantie

La garantie limitée Kodak Alaris ne s'applique pas à un scanner *Kodak* qui a subi, après l'achat, des dommages physiques causés, par exemple, par un accident, des cas de force majeure ou intervenus lors du transport, et notamment (a) suite à un défaut d'utilisation d'un emballage conforme aux règles d'emballage et d'expédition Kodak Alaris en vigueur lors de l'envoi du scanner à Kodak Alaris pour une réparation sous garantie, comprenant le défaut d'installation du système de blocage pour le transport ou le défaut de retrait du système de blocage pour l'utilisation ; (b) résultant de l'installation, de l'intégration du système, de la programmation, de la réinstallation d'un système d'exploitation ou de logiciels, de l'ingénierie, du déplacement, de la reconstruction de données ou du déménagement du produit ou de tout composant (comprenant la rupture d'un connecteur, du capot, de la plaque vitrée, des broches, des plateaux ou des films de protection) par l'utilisateur ; (c) suite à une maintenance, une modification ou une réparation non effectuée par Kodak Alaris ou par un fournisseur de services agréé Kodak Alaris, ou à une falsification ou à une utilisation de composants, d'accessoires ou de modules contrefaits ou non fabriqués par Kodak Alaris ; (d) suite à une utilisation incorrecte, un maniement ou une maintenance inappropriés, une erreur d'utilisation, l'absence de supervision ou de maintenance nécessaire, notamment l'utilisation de produits nettoyants et d'accessoires non agréés par Kodak Alaris ou une utilisation contraire aux procédures et aux spécifications conseillées ; (e) en raison des conditions ambiantes (comme une chaleur excessive ou autre situation impropre au bon fonctionnement), de la corrosion, de la salissure, de travaux électriques extérieurs au produit ou de l'absence de protection contre les décharges électrostatiques ; (f) suite à un défaut d'installation des mises à jour et des nouvelles versions du firmware disponibles pour le produit et (g) dans le cadre d'autres exclusions supplémentaires publiées occasionnellement sur le site Web www.kodakalaris.com/go/disupport.

Kodak Alaris n'offre pas de garantie limitée pour les produits achetés hors des États-Unis et du Canada. Les personnes ayant acheté des produits dans d'autres pays doivent s'informer de la garantie auprès du point de vente d'origine.

Kodak Alaris n'offre aucune garantie limitée pour les produits achetés en tant que composants d'un produit, d'un système informatique ou d'un périphérique électronique d'une autre marque.

Toute garantie pour ces produits est à la charge du fabricant du produit d'origine (OEM) dans le cadre du produit ou du système de ce dernier.

Le produit de remplacement est garanti jusqu'à la fin de la période de garantie applicable au produit défectueux ou pendant trente (30) jours, la période la plus longue étant retenue.

Avertissement et responsabilités

KODAK ALARIS DÉCLINE TOUTE RESPONSABILITÉ POUR LES DOMMAGES INDIRECTS OU SECONDAIRES RÉSULTANT, QUELLE QU'EN SOIT LA CAUSE, DE LA VENTE, DE L'INSTALLATION, DE L'UTILISATION, DE L'ENTRETIEN OU D'UN DYSFONCTIONNEMENT DE CE PRODUIT. LES DOMMAGES POUR LESQUELS KODAK ALARIS DÉCLINE TOUTE RESPONSABILITÉ SONT ENTRE AUTRES LES PERTES DE CHIFFRE D'AFFAIRES ET LE MANQUE À GAGNER, LES PERTES DE DONNÉES, LES COÛTS D'INDISPONIBILITÉ, LA PERTE DE JOUISSANCE DU PRODUIT, LE COÛT D'UN PRODUIT, D'UN LOCAL OU DE SERVICES DE REMPLACEMENT ET LES RÉCLAMATIONS DE CLIENTS POUR DE TELS DOMMAGES.

En cas de conflit entre d'autres sections de cette annexe et la garantie limitée, la garantie limitée prévaut.

Comment bénéficier de la garantie limitée

Les scanners *Kodak* sont fournis avec des informations sur le déballage, la mise en place, l'installation et l'utilisation. Lisez attentivement le manuel d'utilisation ; vous y trouverez la réponse à la plupart des questions techniques que se posent les utilisateurs sur l'installation, le fonctionnement et la maintenance du produit. Toutefois, pour une assistance technique plus poussée, vous pouvez consulter notre site Web www.kodakalaris.com/go/disupport ou contacter l'assistance technique Kodak Alaris au **(800) 822-1414**

Vous pouvez contacter ce service du lundi au vendredi, de 8 h 00 à 17 h 00, heure de la côte est des États-Unis (hors jours fériés de Kodak Alaris).

Avant d'appeler, l'acheteur doit se munir du numéro de modèle du scanner *Kodak*, du numéro de référence, du numéro de série et de la preuve d'achat. L'acheteur doit également pouvoir décrire le problème.

Les techniciens de l'assistance technique aideront l'utilisateur à résoudre le problème par téléphone. Ils peuvent demander à l'utilisateur d'effectuer des tests de diagnostic interne simples et d'indiquer les messages d'état et d'erreur obtenus. Le centre d'assistance technique pourra ainsi déterminer si le problème est dû au scanner *Kodak* ou à un autre composant et si le problème peut être résolu par téléphone. Si le technicien estime qu'il s'agit d'un problème matériel couvert par la garantie limitée ou par un contrat de maintenance, il fournira un numéro d'autorisation de retour si nécessaire et créera une demande de service pour les procédures de réparation ou de remplacement nécessaires.

Règles d'emballage et d'expédition

L'acheteur doit renvoyer les produits sous garantie d'une manière les protégeant de tout dommage au cours du transport. Dans le cas contraire, la garantie du scanner *Kodak* est annulée. Kodak Alaris conseille à l'acheteur de conserver l'emballage d'origine pour le stockage et l'expédition. Kodak Alaris n'est pas responsable des dommages causés lors du transport. L'acheteur ne doit renvoyer que le scanner *Kodak*. Avant l'expédition, l'acheteur doit retirer tous les « autres composants » (adaptateurs, câbles, CD-ROM de logiciel, manuels, etc.). Kodak Alaris rejette toute responsabilité concernant ces produits. Ils ne seront pas renvoyés avec le scanner *Kodak* réparé ou de remplacement. Tous les produits doivent être renvoyés à Kodak Alaris dans leur emballage d'origine ou dans un emballage autorisé pour les appareils renvoyés. L'acheteur doit mettre en place le système de blocage dans le scanner *Kodak* avant de l'expédier. Si l'emballage d'origine n'est pas disponible, contactez le service d'assistance technique Kodak Alaris au (800) 822-1414 pour demander la référence d'un emballage de remplacement et savoir comment le commander.

Procédure de retour

Les acheteurs cherchant à bénéficier de services de garantie pour des scanners *Kodak* couverts par cette garantie limitée doivent obtenir un numéro d'autorisation de retour en appelant le (800) 822-1414 et renvoyer le scanner *Kodak* dans les dix (10) jours suivant la délivrance de ce numéro à l'adresse indiquée, aux frais et risques de l'utilisateur et conformément aux règles d'emballage et d'expédition Kodak Alaris en vigueur.

Tous les produits ou pièces défectueux remplacés par Kodak Alaris deviennent la propriété de Kodak Alaris.

Responsabilités du client

EN DEMANDANT À BÉNÉFICIER DU SERVICE DE GARANTIE, L'ACHETEUR ACCEPTE LES CONDITIONS DE LA GARANTIE LIMITÉE, NOTAMMENT LES CLAUSES D'EXCLUSION ET DE LIMITATION DES RESPONSABILITÉS. AVANT D'AVOIR RECOURS AU SERVICE DE GARANTIE, L'UTILISATEUR DOIT SAUVEGARDER TOUTES LES DONNÉES ET TOUS LES FICHIERS RISQUANT D'ÊTRE ENDOMMAGÉS OU PERDUS. KODAK ALARIS REJETTE TOUTE RESPONSABILITÉ POUR LES DONNÉES ET LES FICHIERS PERDUS.

Description des services de garantie

Kodak Alaris offre une gamme de programmes de services destinés à couvrir la garantie limitée et à faciliter l'utilisation et l'entretien du scanner *Kodak* (« Méthodes de service »). Un scanner *Kodak* représente un investissement important. Les scanners *Kodak* offrent la productivité nécessaire aux entreprises compétitives. La perte soudaine de cette productivité, même temporairement, peut fortement affecter la capacité de l'entreprise à remplir ses engagements. Les pannes peuvent coûter cher, non seulement en termes de frais de réparation, mais aussi en termes de temps perdu. Pour vous aider à résoudre ces problèmes, Kodak Alaris peut utiliser l'une des méthodes suivantes, selon le type de produit, afin de vous assister dans le cadre de la garantie limitée.

Un formulaire d'inscription à la garantie limitée et un récapitulatif de la garantie limitée sont fournis avec certains scanners *Kodak*. Le résumé de la garantie limitée change selon les modèles. Il contient des informations importantes sur la garantie, notamment le numéro de modèle et les termes de la garantie limitée. Consultez ce récapitulatif pour déterminer les méthodes de service disponibles pour le scanner *Kodak*.

Si vous ne trouvez pas le formulaire d'inscription, ni le récapitulatif, vous pouvez obtenir des informations supplémentaires à propos du produit et, notamment, des informations à jour sur la garantie, les programmes de services et les restrictions, en ligne à l'adresse www.kodakalaris.com/go/disupport.

Pour éviter les délais, Kodak Alaris encourage les utilisateurs à remplir et renvoyer le formulaire d'inscription dès que possible. Si vous ne parvenez pas à trouver le formulaire d'inscription, vous pouvez vous inscrire en ligne à l'adresse www.kodakalaris.com/go/disupport.

Kodak Alaris offre également divers programmes de services payants pour aider à l'utilisation et à l'entretien du scanner *Kodak*. Kodak Alaris s'engage à fournir à ses clients qualité, performances, fiabilité et services dans le cadre de la garantie limitée.

Nous prévoyons de disposer des pièces détachées et des consommables pendant au moins les cinq (5) années suivant l'arrêt de la fabrication du produit.

Maintenance sur site

Si le service d'assistance technique détermine qu'il s'agit d'un problème matériel, une intervention sur site est décidée et enregistrée pour le scanner *Kodak*. Un technicien Kodak Alaris est dépêché sur site pour effectuer les réparations si le produit se trouve dans l'un des quarante-huit (48) États contigus des États-Unis et dans certaines zones d'Alaska et de Hawaï, et si aucune mesure de sécurité, de sûreté ou physique ne restreint l'accès du technicien au scanner. Pour plus d'informations sur les zones couvertes par la garantie, visitez notre site Web à l'adresse www.kodakalaris.com/go/docimaging. Le service sur site est assuré de 8 h 00 à 17 h 00, heure locale, du lundi au vendredi (hors jours fériés de Kodak Alaris).

Remplacement anticipé

Le remplacement anticipé est l'une des offres de service les plus simples et complètes du secteur. En cas de défaut sur certains scanners *Kodak*, Kodak Alaris remplace l'appareil dans un délai de deux jours ouvrables.

Le remplacement anticipé permet de remplacer les scanners *Kodak* défectueux en attendant une éventuelle réparation. Pour bénéficier du remplacement anticipé, l'acheteur doit obtenir un numéro d'autorisation de retour, signer un contrat de remplacement anticipé et verser un acompte à l'aide d'une carte de crédit. Il est nécessaire de conserver le numéro d'autorisation de retour afin de pouvoir vérifier la situation du produit de remplacement. L'acheteur doit indiquer à quelle adresse le produit de remplacement doit être expédié. L'acheteur recevra par télécopie les instructions d'emballage et d'expédition pour le produit défectueux. Il recevra alors un appareil de remplacement dans les deux (2) jours ouvrables suivant la création du dossier d'intervention et la réception par Kodak Alaris du contrat signé. Le produit défectueux doit parvenir à Kodak Alaris dans les dix (10) jours suivant la réception par l'utilisateur du produit de remplacement, faute de quoi le montant du prix public de l'appareil de remplacement sera débité de la carte de crédit de l'utilisateur. L'expédition du produit de remplacement sera réalisée aux frais de Kodak Alaris et par le transporteur de son choix. Les expéditions non conformes aux instructions de Kodak Alaris ou faisant appel à un autre transporteur peuvent annuler la garantie limitée.

Avant d'expédier le produit à Kodak Alaris, retirez toutes les options et les accessoires (câble d'alimentation, documentation, etc.) non couverts par la garantie limitée. L'emballage utilisé pour l'envoi du produit de remplacement doit être utilisé pour le retour du produit défectueux. Si le produit défectueux n'est pas renvoyé dans l'emballage du produit de remplacement, la garantie limitée peut être annulée. Le numéro d'autorisation de retour doit être clairement inscrit à l'extérieur de l'emballage pour garantir la bonne réception et l'enregistrement du produit défectueux.

Réparation en atelier

Si le scanner *Kodak* ne donne pas droit au remplacement anticipé ou à la maintenance sur site, l'acheteur peut utiliser notre service de réparation en atelier. Il est demandé à l'acheteur d'envoyer le produit au centre de réparation agréé le plus proche. Le produit doit être expédié au centre de réparation aux risques et frais de l'acheteur. Avant d'expédier le produit au centre de réparation, retirez les options et les accessoires (câble d'alimentation, documentation, etc.) non couverts par la garantie limitée. Tous les produits doivent être retournés à Kodak Alaris dans leur emballage d'origine ou dans un emballage conseillé. Le système de blocage doit être installé dans le scanner *Kodak* avant l'expédition. Si l'emballage d'origine n'est pas disponible, contactez le service d'assistance technique Kodak Alaris au (800) 822-1414 pour demander la référence de l'emballage de remplacement. Les acheteurs cherchant à bénéficier de services de garantie pour des scanners *Kodak* doivent obtenir un numéro d'autorisation de retour en appelant le (800) 822-1414 et renvoyer le scanner *Kodak* dans les dix (10) jours suivant la livraison de ce numéro à l'adresse indiquée, aux frais et risques de l'utilisateur. Le numéro d'autorisation de retour doit être clairement inscrit à l'extérieur de l'emballage pour garantir la bonne réception et l'enregistrement du produit défectueux.

Le centre de réparation répare le produit dans les dix (10) jours ouvrables suivant la réception du produit. Le produit réparé est réexpédié par messagerie express (deux jours) sans frais pour l'acheteur.

Restrictions importantes

Admissibilité : pour les produits achetés auprès de revendeurs agréés Kodak Alaris, le service de remplacement avancé et le service de réparation en atelier sont disponibles dans les cinquante (50) États des États-Unis ; le service de maintenance sur site est disponible dans les quarante-huit (48) États contigus et dans certaines parties de l'Alaska et de Hawaï. Le scanner *Kodak* ne peut bénéficier d'aucun service de garantie si le produit entre dans le cadre de l'une des exclusions de garantie en vigueur, notamment le non-respect par l'acheteur des règles d'emballage et d'expédition Kodak Alaris en vigueur lors du retour des produits défectueux à Kodak Alaris. Sont uniquement considérées comme « acheteur » et « utilisateur » les personnes qui ont acheté le scanner *Kodak* pour leur utilisation personnelle ou professionnelle et non pour la revente.

Consommables : les consommables sont des articles qui s'usent dans le cadre d'une utilisation normale et doivent être remplacés par l'utilisateur si nécessaire. Les consommables, les fournitures et les articles identifiés comme relevant de la responsabilité de l'utilisateur dans le manuel d'utilisation ne sont pas couverts par la garantie limitée.

Tous les produits ou pièces défectueux remplacés par Kodak Alaris deviennent la propriété de Kodak Alaris.

Contacteur Kodak Alaris

Pour plus d'informations sur les scanners *Kodak* :

Site Web : www.kodakalaris.com/go/docimaging

Pour la maintenance, les réparations et l'assistance téléphonique aux États-Unis :

L'assistance téléphonique est disponible du lundi au vendredi, de 5 h 00 à 17 h 00, hors jours fériés de Kodak Alaris.

Téléphone : (800) 822-1414

Pour la documentation technique et les FAQ, disponibles 24 heures sur 24 :

Site Web : www.kodakalaris.com/go/docimaging

Pour des informations sur les programmes de maintenance :

Site Web : www.kodakalaris.com

Téléphone : (800) 822-1414

