

## Nettoyage de la zone de numérisation

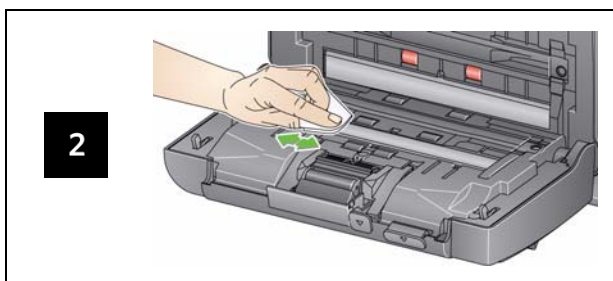

## Accessoires et fournitures

N° cat.	Description
148 4864	Rouleaux d'alimentation <i>Kodak</i>
173 6115	Module de séparation <i>Kodak</i>
826 9607	Module d'alimentation <i>Kodak</i>
853 5981	Tampons de nettoyage des rouleaux <i>Kodak</i>
169 0783	Feuilles de nettoyage du système de transport <i>Kodak</i>
896 5519	Chiffons antistatiques pour scanners <i>Kodak</i>
826 6488	Lingettes « Brillianize Detailer »
892 7717	Accessoire de fond blanc <i>Kodak</i>
119 9470	Module de numérisation à plat Legal <i>Kodak</i>
189 4351	Module de numérisation à plat A3 <i>Kodak</i>

## Voyants et codes d'erreur

REMARQUE : Si vous avez un scanner *Kodak* i24x0, seul le code s'affiche dans la fenêtre de fonction.

Code	Message/Solution
<b>0</b>	<i>Vérifier le câble USB</i> Indique qu'aucune connexion USB n'est détectée ou que le câble USB n'est pas correctement branché.
	<i>Mode d'économie d'énergie</i> Aucune action requise.
	<i>Numérisation....</i> Le scanner numérise des documents.
<b>U5, E3</b>	<i>Numériser à nouveau les documents</i> Le câble USB est déconnecté alors que le scanner était en cours de fonctionnement.
<b>U6</b>	<i>Dégager le trajet du papier et fermer le capot</i> Ouvrez le capot du scanner et vérifiez qu'il n'y a plus de documents sur le trajet du papier. Fermez ensuite le capot du scanner.
<b>U8</b>	<i>Double alimentation</i> <ul style="list-style-type: none"> <li>Un double document a été détecté. Supprimez l'état de double alimentation.</li> <li>Le document que vous essayez de numériser est trop long.</li> </ul>
<b>U9</b>	<i>Bourrage papier</i> Bourrage de documents ou trajet du papier bloqué. Retirez les documents du trajet du papier.
<b>E1, E2</b>	 <ul style="list-style-type: none"> <li>Vérifiez que tous les câbles sont correctement branchés.</li> <li>Éteignez puis rallumez le scanner. Si le problème persiste, contactez l'assistance technique.</li> </ul>
<b>E2, E4, E7</b>	<ul style="list-style-type: none"> <li>Éteignez puis rallumez le scanner. Si le problème persiste, contactez l'assistance technique.</li> </ul>

Kodak Alaris Inc.  
2400 Mount Read Blvd.  
Rochester, New York 14615  
A-61842\_fr / Référence 5K4148 Mai 2015  
© 2015 Kodak Alaris Inc. Tous droits réservés.

La marque déposée et la marque commerciale Kodak sont utilisées sous licence de la société Eastman Kodak.



Scanners i24x0/i26x0/i28x0



Manuel de référence

## Service et assistance

[www.kodakalaris.com/go/disupport](http://www.kodakalaris.com/go/disupport)

**1.800.822.1414**

(États-Unis et Canada uniquement ; pour tous les autres pays, contactez votre centre d'assistance *kodak Alaris local*)

Lorsque vous contactez le service d'assistance, vous devez fournir les informations suivantes :

- Une description du problème
- Le modèle et le numéro de série du scanner
- La configuration de l'ordinateur
- L'application logicielle utilisée

## Nettoyage des rouleaux

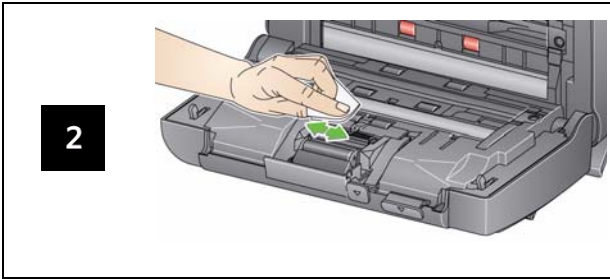

**IMPORTANT :** le tampon de nettoyage des rouleaux contient du sulfate d'éther laurique de sodium, qui peut provoquer une irritation oculaire. Pour plus d'informations, consultez la FDS.

## Nettoyage et remplacement du module de séparation

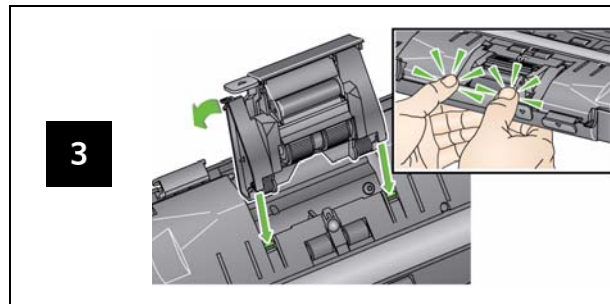
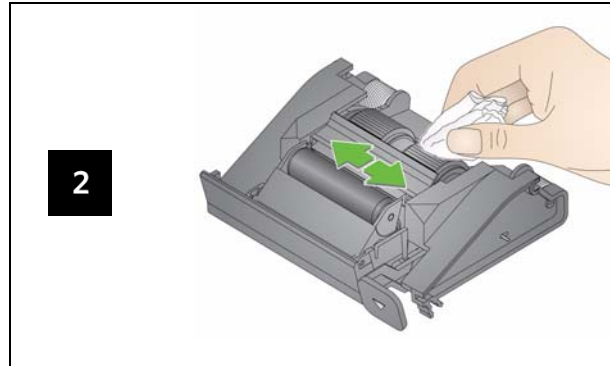
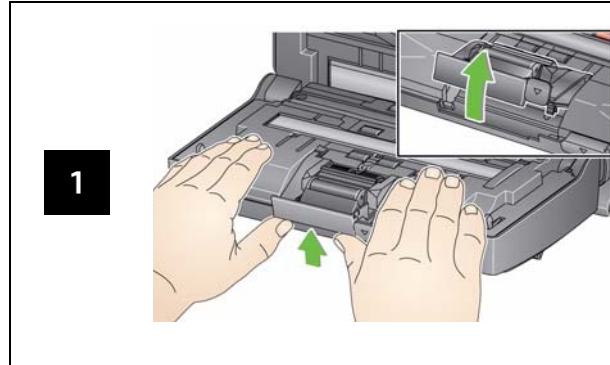

## Nettoyage et remplacement du module d'alimentation

