

## Очистка зоны формирования изображений

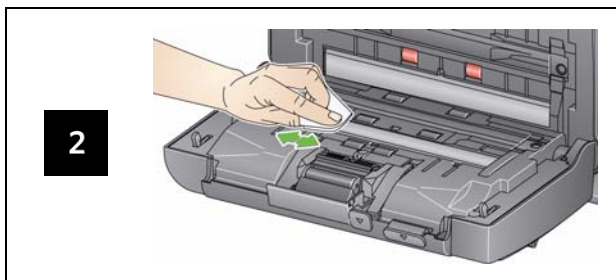

## Комплектующие и дополнительное оборудование

№ по каталогу	Описание
148 4864	Ролики подачи <i>Kodak</i>
173 6115	Модуль разделения листов <i>Kodak</i>
826 9607	Модуль подачи <i>Kodak</i>
853 5981	Салфетки <i>Kodak</i> для очистки роликов
169 0783	Салфетки <i>Kodak</i> для очистки механизма протяжки
896 5519	Антистатические салфетки для очистки сканеров <i>Kodak</i>
826 6488	Салфетки Brilliance Detailer Wipes
892 7717	дополнительная белая подложка <i>Kodak</i>
119 9470	Планшет <i>Kodak</i> формата Legal
189 4351	Планшет <i>Kodak</i> формата A3

## Состояния индикатора и коды ошибок

ПРИМЕЧАНИЕ. Если используется сканер *Kodak* i24x0, то в окне функций будет отображаться только код.

Код	Сообщение/Обозначение
<b>0</b>	<i>Проверьте кабель USB</i> Указывает на отсутствие USB-подключения или на то, что кабель USB плохо закреплен.
	<i>Режим энергосбережения</i> Никаких действий не требуется.
	<i>Идет сканирование....</i> Сканер выполняет сканирование документов.
<b>U5, E3</b>	<i>Повторите сканирование документов</i> Кабель USB был отсоединен во время работы сканера.
<b>U6</b>	<i>Очистите тракт подачи бумаги и закройте крышку.</i> Откройте крышку сканера и убедитесь, что из тракта подачи бумаги удалены все документы. Затем закройте крышку сканера.
<b>U8</b>	<i>Подача нескольких листов</i> <ul style="list-style-type: none"> <li>Обнаружена одновременная подача нескольких листов. Устраните причину возникновения одновременной подачи.</li> <li>Сканируемый документ имеет слишком большую длину.</li> </ul>
<b>U9</b>	<i>Замятие бумаги</i> Замятие бумаги или блокировка тракта подачи бумаги. Удалите документ из тракта подачи бумаги.
<b>E1, E2</b>	 <ul style="list-style-type: none"> <li>Убедитесь в том, что все кабели подсоединены должным образом.</li> <li>Отключите, а затем снова включите питание. Если неполадка не устранена, обратитесь в бюро техобслуживания.</li> </ul>
<b>E2, E4, E7</b>	<ul style="list-style-type: none"> <li>Отключите, а затем снова включите питание. Если неполадка не устранена, обратитесь в бюро техобслуживания.</li> </ul>

Kodak Alaris Inc.  
2400 Mount Read Blvd.  
Rochester, New York 14615, США  
A-61842\_ru / № по кат. 5K4148 Май 2015 г.  
© 2015 г. Kodak Alaris Inc. Все права защищены.

Товарный знак и упаковка Kodak используются по лицензии компании Eastman Kodak.



Сканеры i24x0/i26x0/i28x0



Справочное руководство

## Обслуживание и поддержка

[www.kodakalaris.com/go/disupport](http://www.kodakalaris.com/go/disupport)

**1.800.822.1414**

(Только для США и Канады; в других регионах обращайтесь в местный центр обслуживания *kodak Alaris*)

При обращении в службу поддержки, подготовьте следующие данные:

- Описание неполадки
- Модель и серийный номер сканера
- Конфигурация компьютера
- Используемое программное обеспечение

## Очистка роликов

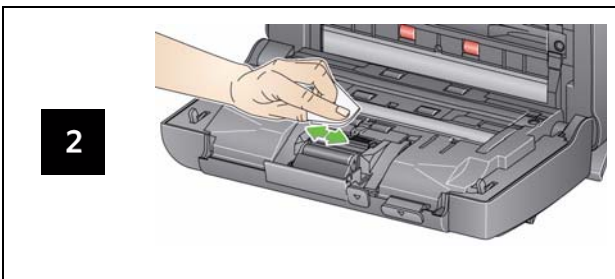

**ВНИМАНИЕ!** Чистящие салфетки для роликов содержат сульфат лаурилового эфира, который может вызвать раздражение глаз. Более подробные сведения приведены в таблице данных о безопасности материалов.

## Очистка и замена модуля разделения бумаги

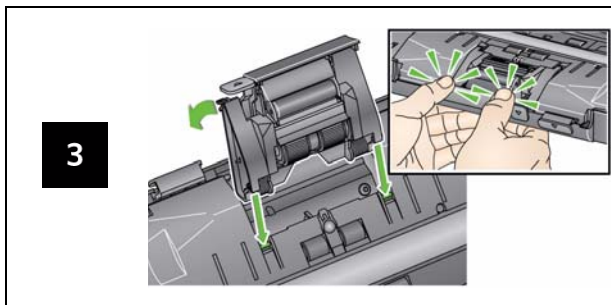
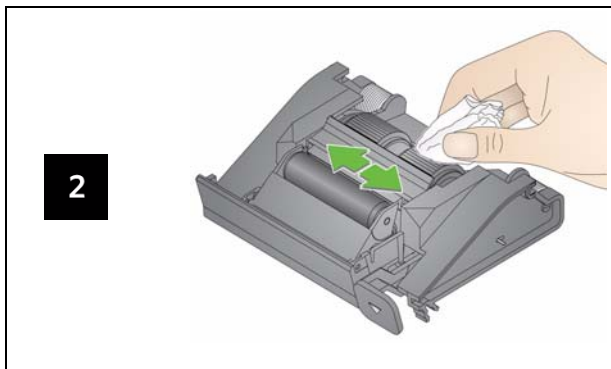
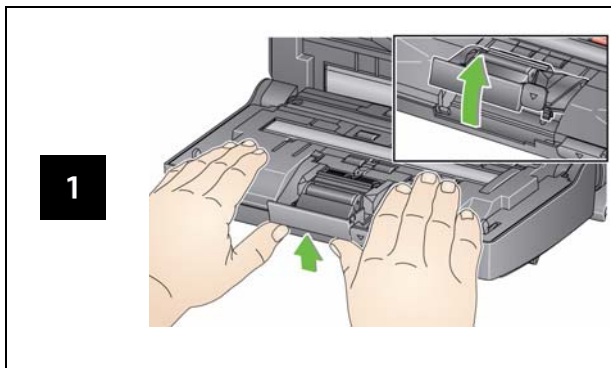

## Очистка и замена модуля подачи

